



MASZYNY I USŁUGI

dla poligrafii



Firma INFOGRAF powstała w 2010 r. i mieści się w Gorzowie Wielkopolskim. Początkowo zajmowała się obrotem mniejszymi maszynami poligraficznymi oraz świadczyła usługi serwisowania i naprawy maszyn poligraficznych.

Przez ostatnie lata z małej jednoosobowej działalności przekształciliśmy się w prężnie działające przedsiębiorstwo. Dzięki poszerzeniu siatki kontaktów w Chinach wzbogaciliśmy naszą ofertę maszyn poligraficznych o specjalistyczny sprzęt oraz części zamienne. Sami wykonujemy instalacje naszych urządzeń i szkolimy z obsługi. Oferujemy szeroką gamę usług serwisowych, wykonujemy wyceny maszyn. Jesteśmy autoryzowanym serwisem producentów wszystkich nowych maszyn i urządzeń, które oferujemy i na które udzielamy gwarancji. Zapewniamy też serwis pogwarancyjny. Nasi partnerzy w Chinach to poważne firmy: duży koncern UP Group z Szanghaju, który skupia wielu producentów maszyn poligraficznych, oraz takie firmy jak: YOCO – producent automatów do sztancowania, Rolam – producent składarko-sklejarek czy Xinwei – producent maszyn do okładek i pudełek przestrzennych.

W INFOGRAFIE pracują ludzie związani z przemysłem poligraficznym blisko 30 lat. Stanowi to ogromny kapitał dla firmy – dzięki wiedzy i doświadczeniu zespołu możemy oferować najlepsze urządzenia poligraficzne oraz niezbędne do nich części zamienne. Współpracując od lat z naszymi kontrahentami, dostawcami i kooperantami, zdobyliśmy cenne doświadczenie, które pozwala nam pomagać wszystkim, którzy poszukują rzetelnego wsparcia przy doborze maszyn i urządzeń do swojego parku technologicznego. Chętnie wskażemy, jakie urządzenia z naszej oferty mogą pomóc w rozbudowie Twojego zaplecza technicznego, uwzględniając zarówno potrzeby technologiczne, jak i możliwości finansowe.

W ramach naszej działalności pośredniczymy w sprzedaży maszyn używanych, a także zajmujemy się wyceną maszyn i urządzeń poligraficznych. Ciągły rozwój i podnoszenie naszych kwalifikacji, poparte certyfikatami zapewniają naszym klientom obsługę na najwyższym poziomie.

Zapraszamy do współpracy!



Instalujemy



Szkolimy



Serwisujemy

SYSTEM MASZYN DO PRODUKCJI OPAKOWAŃ

AUTOMATY DO SZTANCOWANIA
(JY 76, JY 106, JY 1450/1680)

JY 76



JY 106



JY 1450/1650



WYPYCHARKI DO FORMATEK
(SM 680/920/1080, QF 1080B)

SM 680/920/1080



QF 1080B



**WYPYCHARKA ŚCINKÓW
Z GOTOWYCH UŻYTKÓW**
(JD 650)

JD 650



SKŁADARKO-SKLEJARKA
(GK-800GS)

GK-800GS



**GOTOWY
WYRÓB**

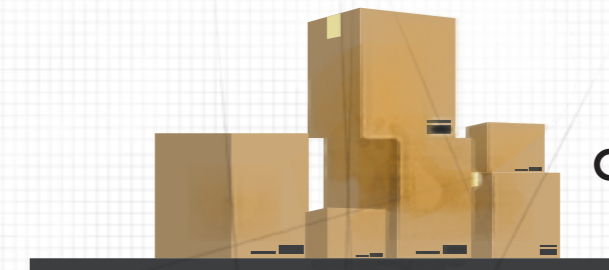

- 01.** **Sztancowanie i zlocenie**
tygla, automaty sztancujące, wypycharki, akcesoria do wykrojników i czyszczenia stosów.
- 02.** **Montaż opakowań**
składarko-sklejarki, akcesoria, okienkarki.
- 03.** **Uszlachetnianie**
automaty do laminowania i lakierowania.
- 04.** **Cięcie**
przekrawacze, bobiniarki, gilotyny, automaty do kaszerowania.
- 05.** **Oprawa twarda i pudełka przestrzenne**
automaty do produkcji okładek, automatyczne linie do produkcji pudełek przestrzennych, kaszerówki, automaty do wstawiania magnesów, maszyny do nawiercania, maszyny do rycowania tektury.
- 06.** **Opakowania do żywności**
automaty do produkcji pudełek do żywności, automaty do produkcji kubków papierowych, automaty do produkcji talerzy papierowych, automaty do produkcji słomek papierowych, maszyny do pojedynczego pakowania słomek do picia.
- 07.** **Inne maszyny**
maszyny fleksograficzne, maszyny do produkcji rękawów toreb papierowych, automaty do produkcji i wklejania, arkuszowe maszyny do produkcji toreb papierowych.

Znajdziecie tu Państwo informację o maszynach od najprostszego tygla od pełnego automatu sztancującego. Urządzenia pomocnicze, takie jak wypycharki do formatów czy osprzęt niezbędny w przygotowaniu wykrojnika do pracy.

Maszyny sztancujące z arkusza i roli cechuje wysoka jakość wykonania, niezawodność i precyzja pracy. Oferowane urządzenia pochodzą od producentów wyselekcjonowanych przez naszą firmę, korzystających z zaawansowanych technologii i rozwiązań. Zastosowane solidnych korpusów przekłada się na stabilność pracy i finalną jakość produktu. Systemy szybkiego pasowania oraz montażu wykrojników sprawiają, że obsługa jest bardzo prosta i intuicyjna.

Automaty do sztancowania znajdują swoje zastosowanie zarówno u producentów opakowań z tektury litej, jak i tektury falistej. Maszyny z oferty można dobrać pod kątem formatu papieru, gramatury czy dodatkowych sekcji (czyszcząca, zlocąca).

Ręczne maszyny sztancujące to dobrej klasy sprzęt przeznaczony do wykrawania i tłoczenia, dostępny w kilku seriach produktowych. Sztanctygla w większości zaopatrzone są w automatyczny system smarowania, miedziane panewki i płyty ze stali nierdzewnej. W maszynach zastosowano części elektryczne i łożyska takich marek jak Schneider czy BEM. Ponadto sprzęt zaopatrzony jest w fotokomórki, ograniczające ryzyko wypadku czy uszkodzenia maszyn. Maszyny występują w różnych formatach. Zwarta, solidna budowa gwarantuje łatwe ich zamontowanie i przetransportowanie. Ponadto są łatwe w obsłudze i umożliwiają wykonanie konkretnych zadań w bardzo dokładnym zakresie.

01

SZTANCOWANIE I ZŁOCENIE

TYGLE

- ML w różnych formatach
- TYMA w różnych formatach

AUTOMATY SZTANCUJĄCE

- I60
- JY-76E
- JY-76T
- MP-800
- TYM-800H
- JY-106 / JY-106E
- JY-1450E / JY-1650E
- MHC 1650B / 1900
- FDZ 970 X 640 / 1080 X 640

WYPYCHARKI

- JD 650 / JD 920
- SM 680 / 920 / 1080

AKCESORIA

- DO WYKROJNIKÓW
- DO OCZYSZCZANIA STOSÓW

TYGIEL SZTANCUJĄCY

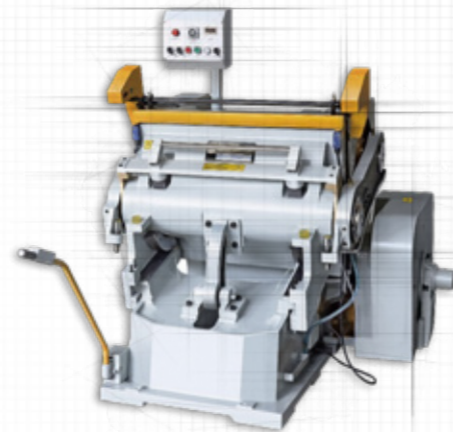

- automatyczny system smarowania
- miedziane panewki
- płyta na stole ze stali nierdzewnej
- fotokomórki zabezpieczające
- części elektryczne i łożyska z importu
- możliwość doposażenia w płytę grzejącą

Model	ML-750A	ML-1040A	ML-1100A	ML-1200A
Wew. wymiary ramy	750 x 520 mm	1040 x 720 mm	1100 x 800 mm	1200 x 820 mm
Prędkość	26 ± 2 uderzenia/min.	25 ± 2 uderzenia/min.	23 ± 2 uderzenia/min.	23 ± 2 uderzenia/min.
Max. długość noża	<22 m	<40 m	<45 m	<45 m
Pobór prądu	2.2 kW	4 kW	5.5 kW - 6h	5.5 kW - 6h
Waga	2.2 T	4 T	4.9 T	5.2 T
Gabaryty	1.54 x 1.65 x 1.65 m	2 x 2 x 1.72 m	1.95 x 2.1 x 1.9 m	2 x 2.1 x 1.9 m

TYGIEL SZTANCUJĄCY



Model	ML-1600A	ML-1800A	ML-2000A	ML-2200A	ML-2500A	ML-2800A
Max. format papieru	1600 x 1250 mm	1800 x 1300 mm	2000 x 1400 mm	2200 x 1400 mm	2500 x 1600 mm	2800 x 1600 mm
Prędkość	14 ± 2 cykli/min.	14 ± 2 cykli/min.	14 ± 2 cykli/min.	13 ± 2 cykli/min.	12 ± 2 cykli/min.	12 ± 2 cykli/min.
Max. długość noża	<58 m	<65 m	<70 m	<75 m	<85 m	<90 m
Pobór prądu	11 kW-6h	11 kW-6h	15 kW-6h	15 kW-6h	22 kW-6h	30 kW-6h
Waga	12.3 T	14.3 T	16.3 T	18.3 T	22.3 T	24.4 T
Gabaryty	2.78 x 2.3 x 2.4 m	2.98 x 2.3 x 2.5 m	3.18 x 2.4 x 2.58 m	3.38 x 2.4 x 2.58 m	3.68 x 2.4 x 2.58 m	4 x 2.4 x 2.58 m

TYGIEL TYMA Z SYSTEMEM ZŁOCENIA

Model	750	930	1040
Max. format papieru	750 X 520 mm	930 X 660 mm	1040 X 720 mm
Wymiary folii do złączenia	740 X 510 mm	930 X 640 mm	1040 X 720 mm
Wymiary	1450 x 1900 x 1950 mm	1900 x 2050 x 2150 mm	1800 x 1950 x 2150 mm
Ilość cykli pracy	26±3/min	23±2/min	23±2/min
Ilość rolek na folię	2 szt.	3 szt.	3 szt.
Ilość stref grzejnych	4	5	5
Zakres temperatury	0-200°C	0-200°C	0-200°C
Waga	2.4 T	4 T	4.3 T
Moc całkowita	10.2 kW	16 kW	16.5 kW

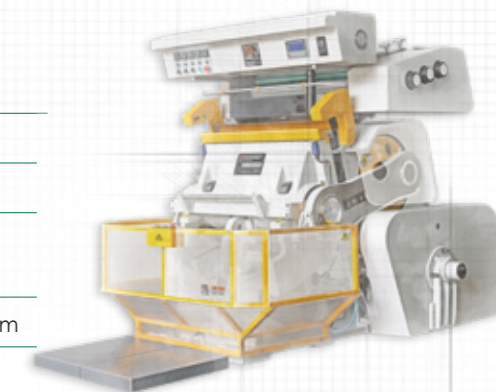

TYGIEL TYMA 930Q Z SYSTEMEM ZŁOCENIA I APLIKACJI HOLOGRAMÓW

Max. format papieru	930 x 800 mm
Max. szer. folii holograf.	100 mm
Ilość cykli pracy	23±2 cykli/min.
Ilość rolek na folię	3 szt.
Ilość serwowatorów	3 szt.
Ilość stref grzejnych	5
Zakres temperatury	0 - 200°C
Nacisk	300 T
Pobór prądu	18.75 kW
Waga	4.3 T
Gabaryty (bez podestów)	1.8 x 1.9 x 2.2 m

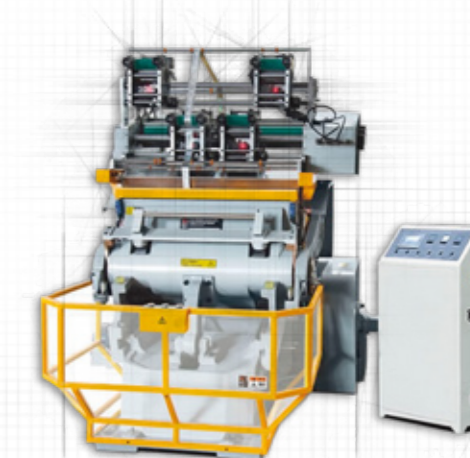

- automatyczny system smarowania
- miedziane panewki
- płyta na stole ze stali nierdzewnej
- fotokomórki zabezpieczające przed włożeniem rąk do maszyny
- części elektryczne z importu
- łożyska z importu
- solidny, żeliwny odlew HT250
- sterowanie podawaniem folii na serwowatorach
- płyta o strukturze plastra miodu

AUTOMAT DO SZTANCOWANIA

BEZ SEKCJI CZYSZCZĄCEJ

A2 | 6500/h



I60

Max. format papieru	600 x 430 mm
Min. format papieru	297 x 210 mm
Max. format sztancowania	6500 arkuszy/godz.
Max. siła nacisku	150 T

Gramatura	papier: 0.2 mm tektura lita: 100 - 1200 g
Pobór prądu	15 kW
Waga	4 T
Gabaryty	2.95 x 1.5 x 1.8 m

AUTOMAT DO SZTANCOWANIA

Z SEKCJĄ CZYSZCZĄCĄ

B2 | 7000/h



JY-76E

Max. format papieru	760 x 600 mm
Min. format papieru	310 x 310 mm
Max. format sztancowania	750 x 580 mm
Max. szybkość sztancowania	7000 arkuszy/godz.

Gramatura	od 80g do tektury falistej E
Max. siła nacisku	200 T
Pobór prądu	15 kW
Waga	13.5 T
Gabaryty (bez podestów)	4.45 x 1.9 x 2 m

AUTOMAT DO SZTANCOWANIA

ZE ZŁOCENIEM BEZ SEKCJI CZYSZCZĄCEJ



B2 | 7000/h | HS

JY-76T

Max. format papieru	760 x 600 mm
Min. format papieru	310 x 310 mm
Max. format sztancowania	750 x 580 mm
Max. format złocenia	750 x 530 mm
Min. margines dla łapek	8 mm
Format ramy na wykrojniku	820 x 607 mm
Gramatury	tektura lita 0.2 - 2 mm tektura falista typ E i B

Max. siła nacisku	200 T
Ilość stref grzejnych	10
Max. prędkość	sztancowanie 7000 ark./h złocenie 6000 ark./h
Max. wysokość stosu na podawaniu	1100 mm
Max. wysokość stosu na wykładaniu	850 mm
Moc głównego silnika	7.5 kW
Elektryczna płyta	20 kW
Pobór prądu	sztancowanie 15 kW złocenie 35 kW
Waga	13 T
Gabaryty	4.7 x 1.9 x 2.2 m

AUTOMAT DO SZTANCOWANIA

Z SEKCJĄ CZYSZCZĄCĄ



A1 | 8000/h | SC

MP-800

Max. format papieru	800 x 620 mm
Min. format papieru	360 x 290 mm
Max. format sztancowania	790 x 610 mm
Max. szybkość sztancowania	8000 arkuszy/godz.
Max. szybkość oczyszczania	6500 arkuszy/godz.

Max. siła nacisku	200 T
Precyzyjność sztancowania	≤±0.1 mm
Gramatura	karton: 0.1 - 1.5 mm tektura falista: ≤4mm
Pobór prądu	17.55 kW
Waga	11 T
Gabaryty (bez podestów)	4.85 x 1.78 x 2 m

AUTOMAT DO SZTANCOWANIA

ZE ZŁOCENIEM BEZ SEKCJI CZYSZCZĄCEJ



A1 | 8000/h | HS

TYM-800H

Max. format papieru	800 x 620 mm
Min. format papieru	360 x 290 mm
Max. format sztancowania	790 x 610 mm
Max. szybkość sztancowania	8000 arkuszy/godz.
Max. szybkość złocenia	6500 arkuszy/godz.
Max. siła nacisku	200 T

Precyzyjność sztancowania	±0.1 mm
Gramatura	Karton / Tektura lita: 0.1 - 1.5 mm Tektura falista / mikrofalista: ≤ 4 mm
Pobór prądu	40 kW
Waga	12.5 T
Gabaryty	5 x 3.45 x 2.33 m

AUTOMAT DO SZTANCOWANIA

BEZ SEKCJI CZYSZCZĄCEJ / Z SEKCJĄ CZYSZCZĄCĄ



B1 | 7500/h

JY-106 / JY-106E

Max. format papieru	1060 x 750 mm
Min. format papieru	380 x 450 mm
Max. format sztancowania	1040 x 720 mm
Min. margines łapek	9 mm
Gramatura	tektura lita 80g/m ² 5mm tektura falista B
Max. siła nacisku	200 T
Max. prędkość	7500 ark./h

Max. wysokość stosu na nakładaniu	1600 mm
Max. wysokość stosu na wykładaniu	1350 mm
Moc głównego silnika	11 kW
Pobór prądu	22 kW
Waga	16.5 T
Gabaryty	4.93 x 4.08 x 2.31 m

AUTOMAT DO SZTANCOWANIA

Z SEKCJĄ CZYSZCZĄCĄ

B1 | 7500/h | HS



MP1060

Max. format papieru	1060 x 760 mm	Precyzyjność sztancowania	±0.1 mm
Min. format papieru	400 x 370 mm	Gramatura	Papier/kreda: 0.1 - 0.8 mm Tektura lita: 0.8 - 1.5 mm Tektura falista: ≤ 4 mm
Max. format sztancowania	1050 x 750 mm	Pobór prądu	20.5 kW
Max. szybkość sztancowania	7500 arkuszy/godz.	Waga	19 T
Max. szybkość oczyszczania	6500 arkuszy/godz.	Gabaryty	5.97 x 4.23 x 2.2 m
Max. siła nacisku	300 T		

AUTOMAT DO SZTANCOWANIA TEKSTURY

Z PODAJNIKIEM OD DOŁU I SEKCJĄ CZYSZCZĄCĄ

B0 | 5000/h | SC



JY-1450E / JY-1650E

Max. format papieru	1650 x 1200 mm	Gramatura	Tektura falista / mikrofala: 2-9 mm
Min. format papieru	650 x 520 mm	Pobór prądu	45 kW
Max. format sztancowania	1630 x 1190 mm	Waga	38 T
Max. szybkość sztancowania	5000 arkuszy/godz.	Gabaryty (z platformą)	10.25 x 5.47 x 2.5 m
Max. siła nacisku	400 T		

PÓŁAUTOMAT SZTANCUJĄCY BEZ SEKCJI CZYSZCZĄCEJ



2A0+ | 7500/h | HS

MHC 1650B / 1900B

Model	MHC-1650B	MHC-1900B
Max. rozmiar arkusza	1650 x 1200 mm	1900 x 1400 mm
Min. rozmiar arkusza	550 x 500 mm	650 x 550 mm
Max. rozmiar wykrojnika	1620 x 1180 mm	1870 x 1380 mm
Gramatura	Tektura falista ≤ 8.5 mm	Tektura falista ≤ 8.5 mm
Max. prędkość pracy	4000 s/h	3500 s/h
Moc znamionowa	19.7 kw	22 kw
Max. ciśnienie robocze	300 (t)	300 (t)
Waga	20/21 t	28/29 t
Gabaryty w zależności od serii:		
Seria B	7149 x 5023 x 2482 mm	9400 x 5300 x 2500 mm
Seria BC	8709 x 5023 x 2482 mm	10500 x 5300 x 2500 mm

AUTOMAT SZTANCUJĄCY W UKŁADZIE ROLA NA ARKUSZ



FDZ 970 X 640 / 1080 X 640

Model	FDZ 970 x 640	FDZ 1080 x 640
Max. format sztancowania	940 x 610 mm	1050 x 610 mm
Precyzja sztancowania	0.2 mm	0.2 mm
Gramatura papieru	135 - 500 g/m ²	135 - 500 g/m ²
Prędkość pracy	90 - 140 uderzeń/min	90 - 140 uderzeń/min
Zapotrzebowanie na powietrze	0.5 MPa	0.5 MPa
Powietrze odprowadzane	0.25 m ³ /min.	0.25 m ³ /min
Max. siła nacisku	280 T	280 T
Max. średnica roli	1600 mm	1600 mm
Pobór prądu	12 kW	12kW
Waga	7.5 - 8 T	9 - 9.5 T
Gabaryty	5.5 x 2 x 1.8 m	5.5 x 2 x 1.8 m

WYPYCHARKA ŚCINKÓW

Z GOTOWYCH UŻYTKÓW

JD-650 / JD-920

Model	JD-650	JD-920
Szybkość pracy	30 – 100 szt./min (w zal. od grubości papieru i ilości wypychanych odpadów)	
Rodzaj materiału	tektura, tektura falista, sponger	
Wymiary stołu	780 x 670 mm	1050 x 850 mm
Rozm. obszaru roboczego	600 x 520 mm	900 x 720 mm
Kształt odpadów	okrągły, kwadratowy i inny (specjalny)	
Min. rozm. odpadu	3 mm	
Max. rozm. odpadu	100 x 100 mm	
Grubość pakietu	poniżej 10 cm	
Narzędzia wypychające odpady	15 szt.	
Ciśnienie	0.8 MPa	
Zasilanie	0.5 kW 220 V, 50/60 Hz	0.65 kW 220 V, 50/60 Hz
Waga maszyny	160 kg	220 kg
Gabaryty maszyny	0.78 x 0.67 x 1.6 mm	1.05 x 0.85 x 1.6 mm



DOSTĘPNE SĄ RÓWNIEŻ MODELE
JD-1250 I JD-1500

WYPYCHARKA DO FORMATEK

MODEL Z KOPYTEM



SM 680 / 920 / 1080

W OPCJI: OBROTNIKA, RAMIĘ ODBIERAJĄCE

DOSTĘPNY JEST RÓWNIEŻ MODEL
Z PLASTREM MIODU QF-1080B

Model	SM 680	SM 920	SM 1080
Max. rozmiar arkusza	680 x 460 mm	920 x 680 mm	1080 x 780 mm
Min. rozmiar arkusza	400 x 300 mm	550 x 400 mm	650 x 450 mm
Min. wysokość stosu	40 mm	40 mm	40 mm
Max. wysokość stosu	110 mm	110 mm	110 mm
Wysokość stołu	850 mm	850 mm	850 mm
Max. rozmiar etykiety	230 x 230 mm	320 x 320 mm	360 x 360 mm
Min. rozmiar etykiety	30 x 30 mm	30 x 30 mm	30 x 30 mm
Max. prędkość pracy	25 cykli/min.	25 cykli/min.	25 cykli/min.
Zapotrzebowanie na powietrze	7 MPa	7 MPa	7 MPa
Pobór prądu	6.5 kW	6.5 kW	6.5 kW
Waga	1.1 T	1.1 T	1.65 T
Gabaryty	1.91 x 1.48 x 1.94 m	2.4 x 1.8 x 1.94 m	2.76 x 2.07 x 1.96 m

AKCESORIA DO PRZYGOTOWANIA WYKROJNIKÓW

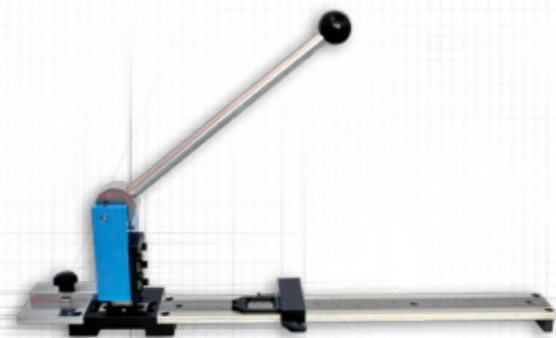

NÓŻ DO DOCINANIA KONTRBIGÓW



PNEUMATYCZNA NACINARKA DO NOŻY

URZĄDZENIE DO OCZYSZCZANIA STOSU

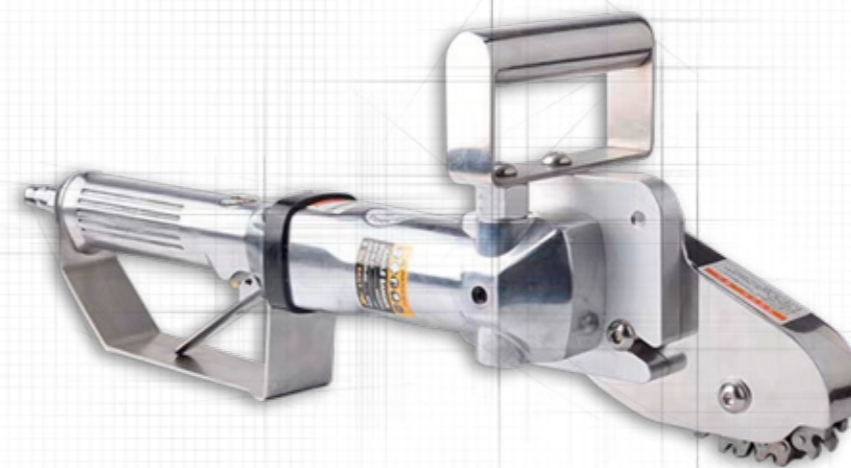

- bezpieczne, oburęczne operowanie urządzeniem
- zasilanie sprężonym powietrzem
- błyskawiczny zwrot inwestycji

W OFERCIE 2 WARIANTY URZĄDZENIA:

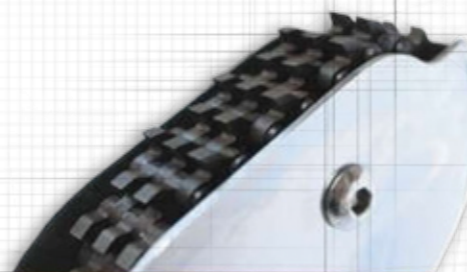

do kartonu



do tektury falistej

02

MONTAŻ OPAKOWAŃ

SKŁADARKO-SKLEJARKI

- GK-650BA
- GK-650AS
- GK-800GS
- SERIA GK-PCS
- SERIA GK-XL
- YB-300

AKCESORIA

- KQ-MP10A
- GK-450
- APLIKATOR TAŚMY DWUSTRONNEJ

OKIENKARKI

- GK 650T
- XY-800

Niezbędnym uzupełnieniem parku maszynowego na liniach produkujących opakowania są składarko-sklejarki marki Rolam (dawniej Ragaoke), których wyłącznym dystrybutorem na rynek Polski jest firma INFOGRAF. Oferujemy przemysłowe składarko-sklejarki w konfiguracji od 1 do 6 punktów klejenia w bardzo dobrych cenach.

Składarko-sklejarki to automatyczne urządzenia, które nadają się zarówno do wykonania pudeł małych i prostych, jak też modeli dużych. Wszystkie czynności z użyciem tych maszyn przeprowadzane są z dużą dokładnością i szybkością. Konfiguracja jest na tyle prosta, że pozwala na szybkie zmiany zadań. W sprzętach wykorzystywane są przenośniki taśmowe, bardzo stabilne, a część podająca zaopatrzona jest w niezależne sterowanie silnikiem, co umożliwia sprawną regulację maszyny.

W zależności od wybranego modelu składarko-sklejarki przeznaczone są do klejenia opakowań z zamkniętym dnem, pudełek z 4 lub 6 punktami klejenia czy opakowań o nieregularnych kształtach (np. do popcornu czy hamburgerów). Urządzenia odznaczają się prostą obsługą, a przy tym są energooszczędne w działaniu. Nasze maszyny mogą być wyposażone w zapadnie, obrotnice oraz systemy klejenia innych firm, takich jak Nordson czy Zator.

Składarko-sklejarka jest potrzebna każdemu producentowi pudełek. Jeżeli produkujesz pudełka, to ten dział jest dla Ciebie. Maszyny przez nas oferowane są bardzo dobrej jakości. Oferta obejmuje maszyny od maszyn jednopunktowych, poprzez trzy punkty klejenia do sześciu.

SKŁADARKO-SKLEJARKA

JEDNOPUNKTOWA



GK-650BA

Rodzaj materiału	karton 210-800g
Max. prędkość	max 220 m/min
Sposób podawania	automatyczne i ciągłe
Sposób składania	biga 1 i 3: 180° biga 2 i 4: 90° i 180°
Rodzaj kleju	klej dyspersyjny
Zużycie prądu	6 kW
Waga	2.0 T
Gabaryty	7.5 x 1.3 x 1.45 m

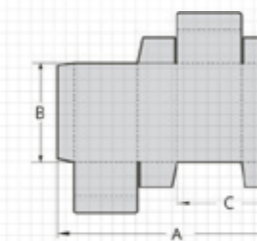

- A** 75 – 650 mm
- B** 60 – 650 mm
- C** od 35 mm

SKŁADARKO-SKLEJARKA

DO OPAKOWAŃ Z AUTOMATYCZNYM DNEM - OD 1 DO 3 PUNKTÓW KLEJENIA

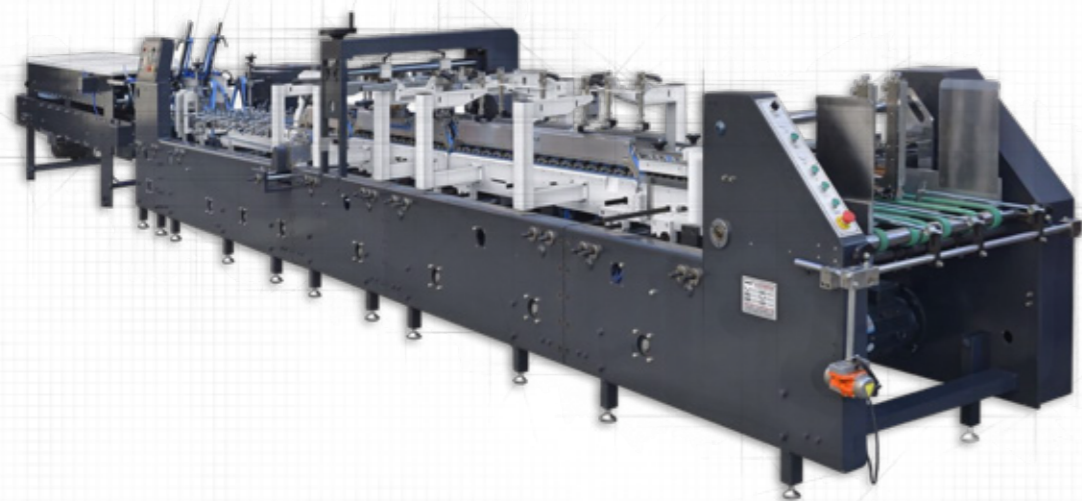

GK-650AS

Rodzaj materiału	karton 210-800g tektura falista typ A/B/E
Max. prędkość	max 260 m/min
Sposób podawania	automatyczne i ciągłe
Sposób składania	biga 1 i biga 3: 180° biga 2 i biga 4: 135° i 180° dno składane i sklepane
Rodzaj kleju	klej dyspersyjny
Zużycie prądu	11 kW
Waga	4 T
Gabaryty	13 x 1.3 x 1.45 m

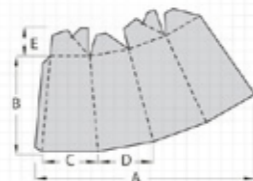

A	160 – 650 mm
B	90 – 900 mm
C	od 40 mm
D	od 35 mm
E	od 20 mm

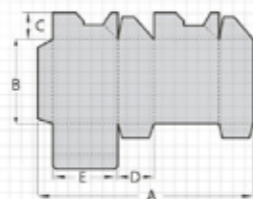

A	160 – 650 mm
B	90 – 900 mm
C	od 20 mm
D	od 35 mm

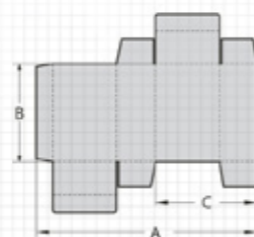

A	75 – 650 mm
B	60 – 800 mm
C	od 35 mm

SKŁADARKO-SKLEJARKA

DO OPAKOWAŃ - OD 1 DO 6 PUNKTÓW KLEJENIA



GK-800GS

Rodzaj materiału	karton 210-800g tektura falista typ A/B/E
Max. prędkość	max 400 m/min
Sposób podawania	automatyczne i ciągłe
Sposób składania	biga 1: 180° biga 3: 165°
Rodzaj kleju	klej dyspersyjny
Zużycie prądu	25.5 kW
Waga	6 T
Gabaryty	16.5 x 1.55 x 1.8 m

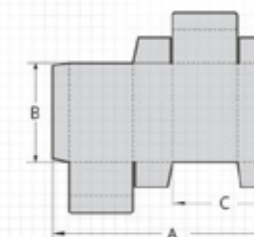

A	75 – 800 mm
B	60 – 800 mm
C	od 35 mm

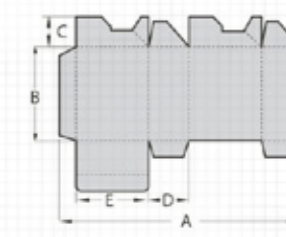

A	146 – 800 mm
B	90 – 800 mm
C	od 20 mm
D	od 30 mm
E	od 40 mm

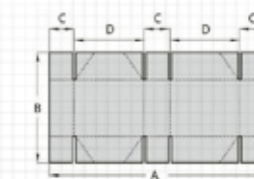

A	250 – 800 mm
B	120 – 800 mm
C	od 20-200 mm
D	od 90 mm
E	od 80 mm

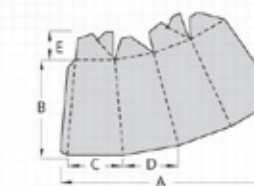

A	160 – 800 mm
B	90 – 900 mm
C	od 40 mm
D	od 35 mm
E	od 20 mm

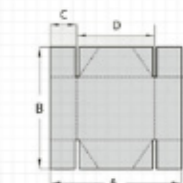

A	160 – 800 mm
B	120 – 800 mm
C	od 20-200 mm
D	od 90 mm
E	od 80 mm

SKŁADARKO-SKLEJARKA

DO OPAKOWAŃ W DUŻYCH FORMATACH – OD 1 DO 6 PUNKTÓW KLEJENIA

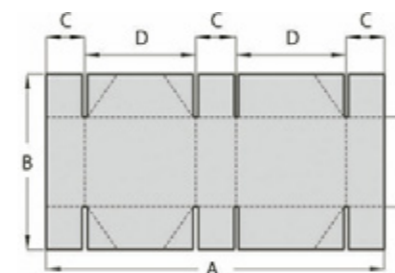
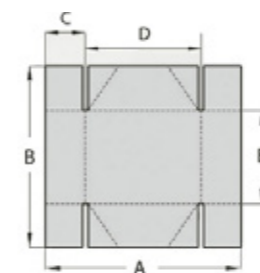
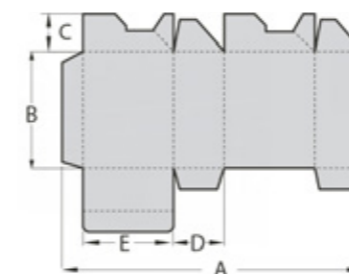
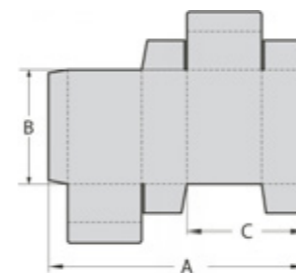

	GK-1200PCS	GK-1450PCS	GK-1650PCS
A	250 – 1200 mm	250 – 1450 mm	300 – 1600 mm
B	80 – 700 mm	80 – 1000 mm	80 – 1000 mm
C	od 120 – 600 mm	25 – 150 mm	150 – 800 mm

	GK-1200PCS	GK-1450PCS	GK-1650PCS
A	280 – 1200 mm	300 – 1450 mm	300 – 1500 mm
B	80 – 700 mm	100 – 700 mm	100 – 700 mm
C	od 25 mm	od 25 mm	od 25 mm
D	od 35 mm	od 35 mm	od 35 mm
E	od 100 mm	od 100 mm	od 100 mm

	GK-1200PCS	GK-1450PCS	GK-1650PCS
A	150 – 1100 mm	180 – 1400 mm	140 – 1650 mm
B	130 – 800 mm	130 – 800 mm	180 – 800 mm
C	od 20 – 200 mm	od 20 – 200 mm	od 30 – 80 mm
D	od 90 mm	od 90 mm	od 80 mm
E	od 80 mm	od 80 mm	od 120 mm

	GK-1200PCS	GK-1450PCS	GK-1650PCS
A	400 – 1100 mm	400 – 1450 mm	250 – 1650 mm
B	130 – 800 mm	130 – 800 mm	180 – 800 mm
C	od 20 – 200 mm	od 20 – 200 mm	od 30 – 80 mm
D	od 90 mm	od 90 mm	od 80 mm
E	od 80 mm	od 80 mm	od 120 mm

SERIA GK-PCS

Model	GK-1200PCS	GK-1450PCS	GK-1650PCS
Rodzaj materiału	karton 800g tektura falista typ A/B/E	karton 800g tektura falista typ A/B/E	karton 800g tektura falista typ A/B/E
Max. prędkość	max 280 m/min	max 280 m/min	max 280 m/min
Sposób podawania	automatyczne i ciągłe	automatyczne i ciągłe	automatyczne i ciągłe
Sposób składania	biga 1: 130° biga 3: 180°	biga 1: 130° biga 3: 180°	biga 1: 130° biga 3: 180°
Rodzaj kleju	klej dyspersyjny	klej dyspersyjny	klej dyspersyjny
Zużycie prądu	30 kW	30 kW	35 kW
Waga	9.5 T	11 T	12 T
Gabaryty	15.7 x 1.65 x 1.84 m	15.7 x 1.65 x 2.14 m	17.8 x 1.9 x 1.84 m

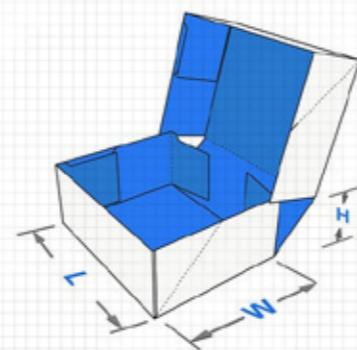

SKŁADARKO-SKLEJARKA

Z BEZHAKOWYM SYSTEMEM DO SZYBKIEJ PRODUKCJI PUDEŁEK Z AUTOMATYCZNYM DNEM
Z MOŻLIWOŚCIĄ ZAPISU USTAWIEŃ PUDEŁKA ORAZ WSTĘPNEGO AUTOMATYCZNEGO USTAWIA-
NIA PRACY



SERIA GK-XL

Model	GK-800XL	GK-1100XL
Rodzaj materiału	karton 210-800g, tektura falista typ A/B/E	karton 210-800g, tektura falista typ A/B/E
Max. prędkość	max 400 m/min	max 400 m/min
Sposób podawania	automatyczne i ciągłe	automatyczne i ciągłe
Sposób składania	biga 1: 180° biga 3: 165°	biga 1: 180° biga 3: 165°
Rodzaj kleju	klej dyspersyjny	klej dyspersyjny
Zużycie prądu	25.5 kW	25.5 kW
Waga	9 T	9 T
Gabaryty	18 x 1.7 x 1.65 m	18 x 2 x 1.65 m

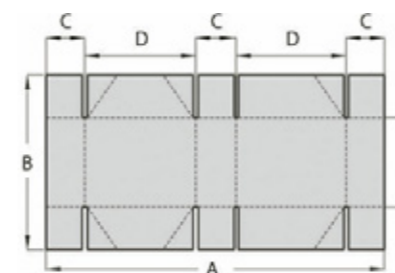
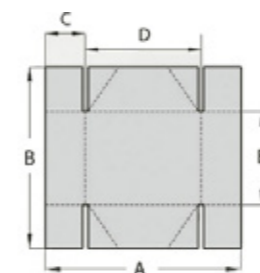
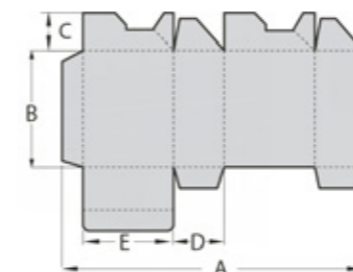
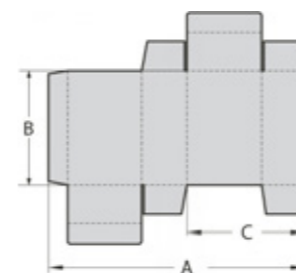
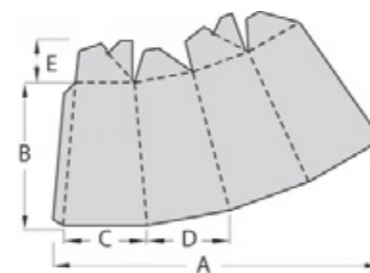
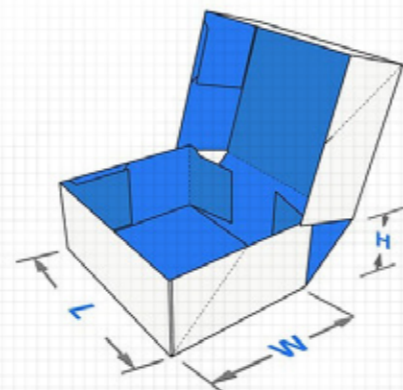

	GK-800XL	GK-1100XL
A	160 – 800 mm	160 – 1100 mm
B	90 – 800 mm	90 – 1100 mm
C	od 40 mm	od 40 mm

	GK-800XL	GK-1100XL
A	75 – 800 mm	75 – 1100 mm
B	60 – 800 mm	60 – 800 mm
C	od 35 mm	od 35 mm

	GK-800XL	GK-1100XL
A	160 – 800 mm	160 – 1100 mm
B	90 – 900 mm	90 – 900 mm
C	od 20 mm	od 20 mm
D	od 30 mm	od 30 mm
E	od 40 mm	od 40 mm

	GK-800XL	GK-1100XL
A	160 – 800 mm	160 – 1100 mm
B	120 – 800 mm	120 – 1000 mm
C	od 20 – 200 mm	od 20 – 200 mm
D	od 90 mm	od 90 mm
E	od 80 mm	od 80 mm

	GK-800XL	GK-1100XL
A	250 – 800 mm	250 – 1100 mm
B	120 – 800 mm	120 – 800 mm
C	od 20 – 200 mm	od 20 – 200 mm
D	od 90 mm	od 90 mm
E	od 80 mm	od 80 mm

SKŁADARKO-SKLEJARKA

AUTOMATYCZNA / DO FARMACJI



TYLKO
3.6 M
DŁUGOŚCI!

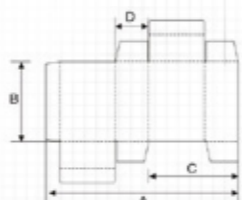

A	45 – 300 mm
B	50 – 300 mm
C	30 mm
D	8 mm

Sposób podawania	automatyczny i ciągły
Rodzaj kleju	klej na zimno
Zasilanie	220V 50 Hz 3-fazowe
Pobór mocy	2.2 kW
Waga	1000 kg
Gabaryty	3.6 × 0.74 × 1.23 m

YB-300

Zastosowanie:	opakowania do: żyletek, na leki, do kosmetyków, na żarówki
Prędkość linowa	0-200 m/min
Gramatura papieru	210-400 g/m ² karton
Max. format rozłożonego opakowania	300 x 300 mm
Min. format rozłożonego opakowania	45 x 50 mm

URZĄDZENIE DO UKŁADANIA PUDEŁEK

W STOSY



GK-450

Rozmiary pudełek	od 60 x 90 do 450 x 200 mm
Zasilanie	220 V / 50 Hz
Pobór mocy	12 kW
Waga	500 kg
Gabaryty	2.1 x 2 m

Można je podłączyć w linii z większością szybkobieżnych składarko-sklejarek na rynku. Urządzenie obraca pudełka o 90 stopni, dzięki czemu operatorowi dużo łatwiej jest odebrać pudełka i spakować do kartonu zbiorczego. W przypadku składarko-sklejarki o prędkości 200 m/min wystarczą 2 osoby do obsługi, dzięki temu zwiększa się wydajność pracy.

OKIENIARKA

DO OKIENEK PROSTYCH



GK-650T

Max. format arkusza	650 x 680 mm	Grubość folii	0.05 - 0.25 mm
Min. format arkusza	200 x 300 mm	Prędkość pracy	12000 szt./h
Max. wymiary folii	260 x 300 mm	Pobór prądu	11 kW
Min. wymiary folii	30 x 80 mm	Waga	2.2 T
Gramatura papieru	200 - 1000 g/m ²	Gabaryty	5 x 1.25 x 1.75 m

OKIENKARKA

DO OKIENEK NAROŻNYCH

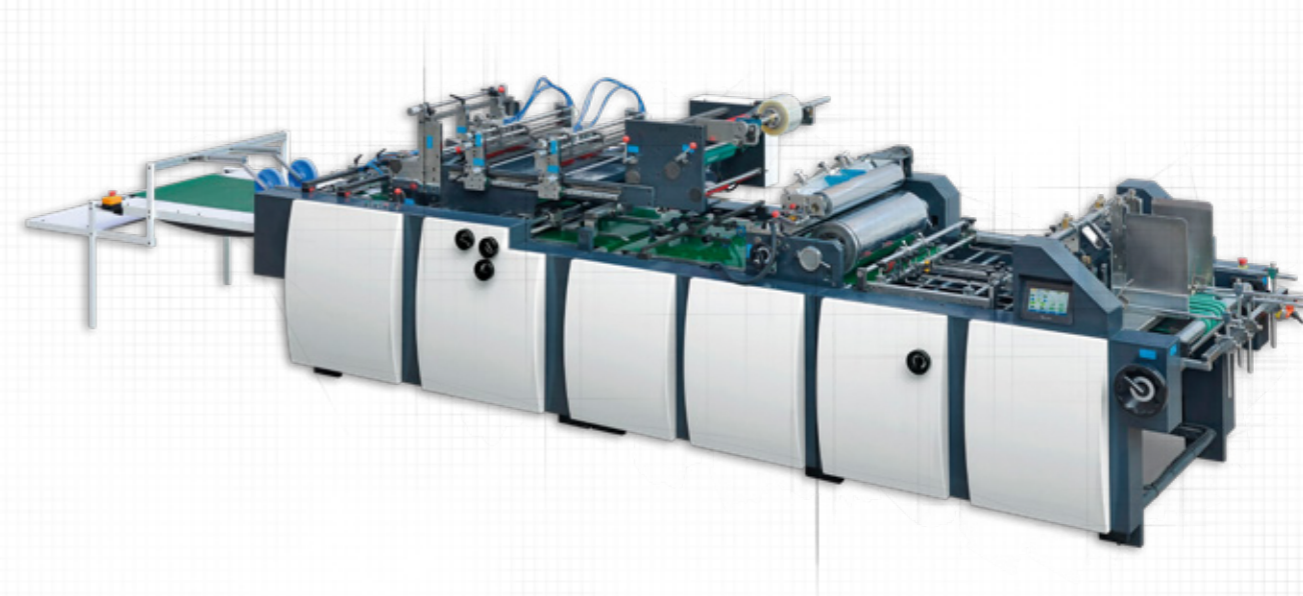

XY-800

Max. format arkusza	800 x 650 mm	Grubość folii	0.05 - 0.2 mm
Min. format arkusza	140 x 140 mm	Max. prędkość - okienka narożnikowe	5000 szt./h
Max. wymiary folii	350 x 330 mm	Max. prędkość - okienka płaskie	6000 szt./h
Min. wymiary folii	65 x 30 mm	Moc całkowita	15 kW
Gramatura kartonu	200 - 800 g/m ²	Waga	3.2 T
Tektura falista	≤7 mm	Gabaryty	7 x 1.6 x 1.6 m

APLIKATOR DO TAŚMY DWUSTRONNEJ

USPRAWNIA PRODUKCJĘ. DO ZAINSTALOWANIA
NA SKŁADARKO – SKLEJARCE

Szerokość taśmy:	3 - 20 mm		
Max. średnica rolki:	400 mm	Min. odległość pomiędzy jednym a drugim nakładaniem:	30 mm
Średnica wewnętrzna taśmy:	75 mm	Pobór prądu:	15 W
Długość nakładanej taśmy:	30 - 9000 mm	Waga	7.5 kg
Prędkość pracy:	5 - 80 m/min		

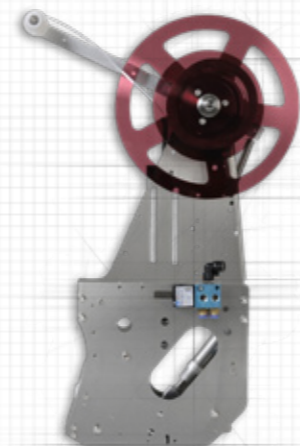

URZĄDZENIE DO PLAZMOWEJ

AKTYWACJI POWIERZCHNI



KQ-MP10A

Zastosowanie:	pudełka liniowe standardowe
Ilość głowic:	1
Szerokość strumienia plazmy:	6-10 mm
Maksymalna szybkość pracy:	do 150 m/min
Zasilanie:	AC 220 V
Ciśnienie robocze:	0.1 – 0.2 Mba
Moc urządzenia:	800 VA
Waga	20 kg
Gabaryty	0.233 x 0.58 x 0.36 m

Przyjazne dla środowiska / Energooszczędne / Bardzo wydajne. Obróbka plazmowa poprawia napięcie powierzchniowe, zwiększa przyczepność i jakość klejenia. Zastosowanie zimnego kleju pozwoli zmniejszyć zużycie kleju i koszty produkcji. Na powierzchni aktywowanej systemem plazmowym nie pozostanie żaden ślad. Proces ten zmniejsza również występowanie pęcherzyków. Obróbka plazmowa sprawi, że kaszerowane kartony zostaną mocno i dokładnie sklejone klejem na bazie wody. Proces plazmowy, przyjazny dla środowiska, eliminuje mechaniczne szlifowanie, frezowanie, kurz i zadrapania a także spełnia wymogi bezpieczeństwa dotyczące opakowań żywności i leków. Sterowanie automatyczne - PLC. Urządzenie jest zmontowane z części pochodzących z importu.

03

USZLACHETNIANIE

W dzisiejszych czasach uszlachetnianie wydruków jest koniecznością. Zarówno laminowanie jak i lakierowanie UV jest minimalnym standardem w produkcji opakowań.

W naszej ofercie znajdują się przemysłowe laminatory firmy GMB, z głowicą indukcyjną, prędkością laminowania od 60 do 100 m/min. Laminatory służą do nakładania folii na papier, co podnosi jakość i nadaje wyjątkowego charakteru wydrukowi, zabezpiecza je przed działaniem praktycznie wszystkich czynników zewnętrznych (m.in. kurz, wilgoć, uszkodzenia mechaniczne). Laminowanie wspomaga dalsze procesy inroligatorskie, a oferowane urządzenia nadają się zarówno do wydruków offsetowych, jak i cyfrowych.

Szeroka gama umożliwia dobór urządzenia pod kątem formatu i wydajności oraz zastosowanej technologii (na zimno lub na gorąco). Oferujemy również wyposażenie dodatkowe – opcje embosingu (kalandrowania) oraz slottingu (rowkowania).

Lakierowanie, tuż obok laminowania, jest jedną z najpopularniejszych technik uszlachetniania powierzchni druków. Jego celem jest zwiększenie wizualnych walorów powierzchni, podniesienie jej wytrzymałości mechanicznej oraz zwiększenie odporności: chemicznej oraz na czynniki fizyczne, jak również zabezpieczenie przed ścieraniem się farby.

AUTOMATY DO LAMINOWANIA

- SW-560
- SW-820
- SW-1050GL
- SDFM-1100

AUTOMATY DO LAKIEROWANIA

- SGZ-C-UI1040Z-A-L

AUTOMAT DO LAMINOWANIA



SW-560

Maksymalny format papieru	560 × 820 mm
Minimalny format papieru	210 × 300 mm
Prędkość foliowania	0 - 60 m/min
Grubość papieru	90 - 600 g/m ²
Pobór prądu	20 / 12 kW
Waga	2.6 T
Gabaryty	4.6 × 1.35 × 1.6 m

- Nakładanie papieru do podajnika jest łatwe i wygodne praktycznie z poziomu podłoża.
- Aparat podający zapewnia stabilne i płynne prowadzenie papieru.
- Laminator posiada głowicę indukcyjną nagrzewającą maszynę w dwie minuty.
- Nowy separator zaprojektowany został tak, aby ułatwić pracę i konserwację.
- Wykładanie arkuszy na stos.
- Opcjonalnie - zespół embossingu/kalandrowania.

AUTOMAT DO LAMINOWANIA

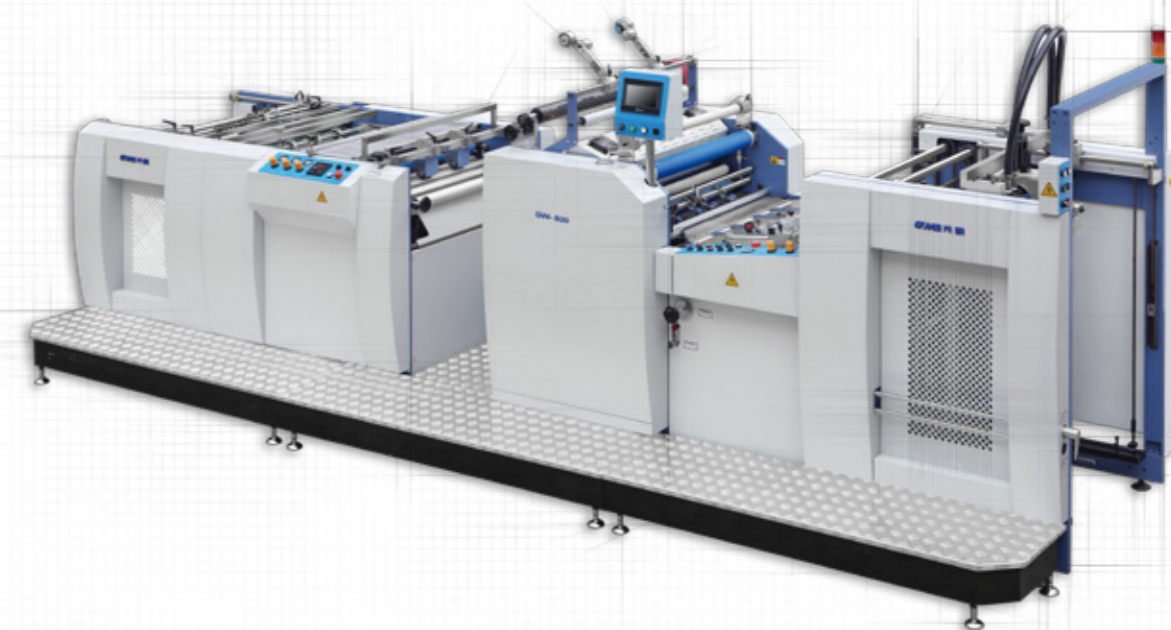

SW-820

Maksymalny format papieru	820 x 1050 mm
Minimalny format papieru	300 × 300 mm
Prędkość foliowania	0-65 m/min
Grubość papieru	100 - 500 g/m ²
Pobór prądu	35 kW
Waga	4 T
Gabaryty	6.3 × 2 × 1.9 m

- Automatyczny podajnik.
- Marka boczna.
- Kolorowy panel dotykowy sterujący pracą maszyny.
- Pneumatyczny system separacji arkuszy.
- System prostowania arkuszy po laminowaniu.
- System wykładania na stos.
- Winda do zmiany folii.
- Opcjonalnie: system foliowania dwustronnego.
- Opcjonalnie: zespół embossingu/kalandrowania.
- Opcjonalnie: slotting/wycinka papieru (tylko przy laminowaniu dwustronnym).

AUTOMAT DO LAMINOWANIA



SW-1050GL

Maksymalny format arkusza	1050 x 820 mm
Minimalny format arkusza	300 x 300 mm
Prędkość foliowania	0 - 65 m/min
Gramatura papieru	105 - 500 g/m ²
Pobór prądu	22 kW
Waga	3.85 T
Gabaryty	5.79 x 2.2 x 1.9 m

AUTOMAT DO LAMINOWANIA

TERMICZNY I WODNY



OPCJA:
LAMINATOR ROLA-ROLA

SDFM-1100

Maksymalna szerokość papieru	560 x 820 mm
Minimalna szerokość papieru	210 x 300 mm
Średnica roli	1300 mm
Prędkość foliowania	0 - 65 m/min
Gramatura papieru	100 - 500 g/m ²
Pobór prądu	60 kW
Waga	9 T
Gabaryty	14 x 2.75 x 3 m

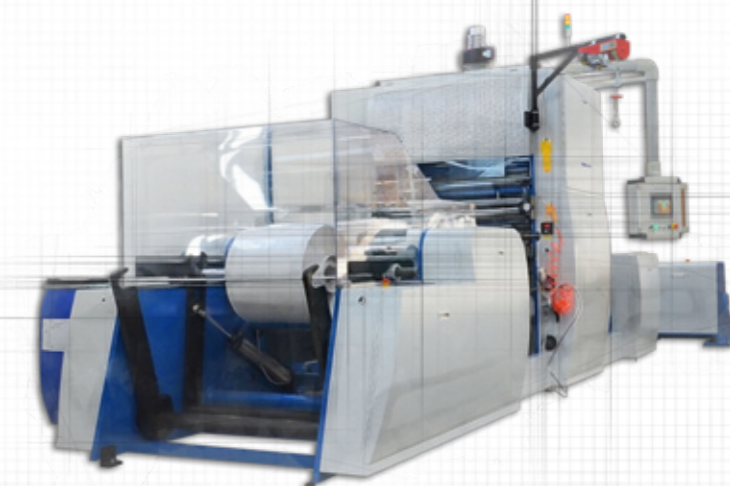

SDFM-1100 to szybkobieżny automat do laminowania, przeznaczony głównie do laminowania folii klejowych na bazie wody i folii termicznej. Podczas laminowania folią na bazie wody, folię należy najpierw pokryć klejem, a następnie osuszyć na dużym wałku suszącym. Następnie automatyczny podajnik przesuwa wstęgę papieru do urządzenia do laminowania. Powleczone folia będzie laminowana na powierzchni papieru przez ogrzewanie i nacisk wałka dociskowego. W rolce suszącej i rolce dociskowej zastosowano system cyrkulacji gorącej wody z szybkim wzrostem temperatury oraz stabilną i precyzyjną regulacją temperatury.



- Przemysłowy automat do lakierowania lakierem UV, wyposażony w:
- podawanie ze stosu
 - odsysanie proszku
 - lakierowanie całościowe
 - lampy UV
 - lampy IR
 - wykładanie na stos

SGZ-C-UI1040Z-A-L

Maksymalny format papieru	1450 x 1200 mm
Minimalny format papieru	307 x 440 mm
Gramatura papieru	80 - 450 g/m ²
Maksymalna prędkość pracy	8000 arkuszy/godz.
Ilość lamp UV	3 x 9.75 kW
Ilość lamp IR	27 x 1.8 kW
Waga	7.7 T
Gabaryty	13.72 x 1.93 x 2.13 m

04

CIĘCIE

Cięcie papieru to jeden z najważniejszych etapów w procesie produkcji poligraficznej, a gilotyny to najważniejsze maszyny w drukarni, zaraz po maszynach drukujących. W tym dziale znajdziecie Państwo wysokowydajne gilotyny do papieru z funkcją autodiagnostyki problemów, wyposażone w programatory z pamięcią prac i pozycji cięcia z dużym wyświetlaczem dotykowym (15 cala). Dodatkowe prowadnice stabilizujące grzebień zapobiegają utracie kąta. Oferowane maszyny wyposażone są w hydrauliczny docisk belki, hydrauliczne opuszczanie noża i centralny system smarowania. Podzespoły, zarówno elektryczne, jak i hydrauliczne, zostały importowane z Zachodu.

Oprócz gilotyn oferujemy przekrawacze do papieru, nawet o gramaturze 18 g/m², a także bobiniarki, służące do przewijania i rozcinania wstęgi na paski o różnej szerokości.

Korzystając z naszego doświadczenia dobierzesz najlepszą maszynę dla Twojej firmy.

PRZEKRAWACZE DO PAPIERU

- SPEEDWELL 1400 / 1650 / 1700

BOBINIARKI

- SPEEDWELL 1800 / 2800

GILOTYNY

- GUOWEI 78F / 92F / 115F

PRZEKRAWACZ DO PAPIERU

SPEEDWELL

CIĘCIE
PAPIERU OD
18 G/M²



SPEEDWELL 1400 / 1650 / 1700

Model	1400	1650	1700
Maksymalna szerokość wstęgi	1400 mm	1650 mm	1700 mm
Prędkość mechaniczna	300 m/min	300 m/min	300 m/min
Sposób cięcia papieru	jeden nóż	jeden nóż	dwa noże rotacyjne
Gramatura papieru	do 500 g/m ²	do 600 g/m ²	do 800 g/m ²
Zakres długości arkusza	450 - 1400 mm	450 - 1600 mm	450 - 1700 mm
Dokładność cięcia	± 0.5 mm	± 0.5 mm	± 0.5 mm
Pobór prądu	22 kW	46 kW	87 kW

Konfiguracja z odwijakiem od 2 do 8 rolek.

BOBINIARKA

SPEEDWELL

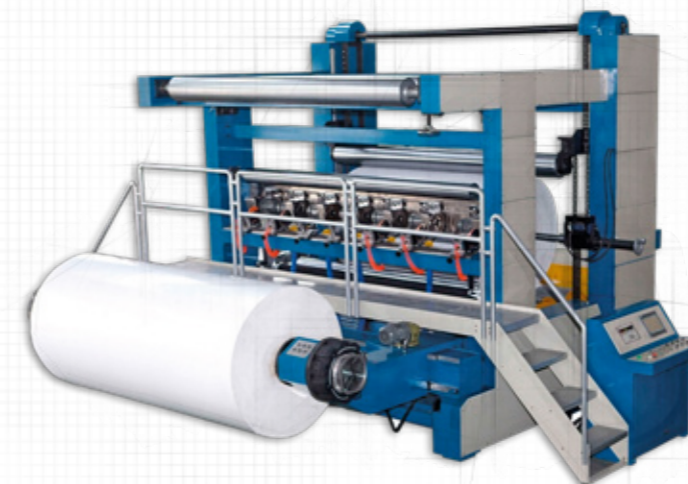

SPEEDWELL 1800 / 2800

Model	1800	2800
Stacja odwijająca	bezzałowa	bezzałowa
Maksymalna szerokość wstęgi	1800 mm	2800 mm
Maksymalna średnica roli na odwijaniu	1500 mm	1500 mm
Średnica gilzy na odwijaniu	3", 6", 12"	3", 6", 12"
Ilość noży / przeciwnoży	5 kompletów	5 kompletów
Minimalna szerokość końcowej rolki	350 mm	350 mm
Maksymalna szerokość końcowej rolki	1600 mm	1600 mm
Średnica gilzy na nawijaniu	3", 6", 12"	3", 6", 12"
Maksymalna średnica roli na nawijaniu	1500 mm	1500 mm
Maksymalna prędkość cięcia	500 m/min	500 m/min

Automatyczne sterowanie napięciem wstęgi; Wał bananowy do rozprowadzania pofałdowań wstęgi.



GUOWEI 78F / 92F / 115F

Model	78F	92F	115F
Szerokość cięcia	78 cm	92 cm	115 cm
Wysokość stosu do cięcia	13 cm	13 cm	13 cm
Max. głębokość cięcia	78 cm	93 cm	115 cm
Min. głębokość bez płyty dociskowej	23 mm	25 mm	30 mm
Szerokość maszyny ze stołem roboczym	215 cm	233 cm	266 cm
Całkowita długość stołu roboczego	178 cm	198 cm	241 cm
Szybkość cięcia (ilość cięć/min)	45	45	45
Max. nacisk	30 kN	35 kN	40 kN
Moc silnika głównego	3 kW	3 kW	4 kW
Waga	2.5 T	2.7 T	4 T
Gabaryty	2.1x 1.4 x 1.95 m	2.25 x 1.4 x 1.95 m	2.6 x 1.53 x 1.95 m

OPRAWA TWARDA I PUDEŁKA PRZESTRZENNE

Zapewniamy duży wybór maszyn do oprawy twardej z możliwością prostego zaprogramowania w dowolny sposób. Proponujemy urządzenia o specjalistycznym profilu, odpowiadające konkretnym zadaniom i pozwalające na przeprowadzenie konkretnych działań w zakresie wykonania opraw.

Proponujemy maszyny do oprawy twardej i produkcji teczek oraz segregatorów. Oferujemy urządzenia firmy SWW w kilku różnych modelach, dedykowane do takich prac jak m.in. cięcie grzbietówki, obcinanie narożników czy do wstawiania magnesów na bazę z szarej tektury. Sprzęty są wydajne, a przy tym łatwe w obsłudze.

Maszyny do oprawy twardej zapewniają kompleksowe wyposażenie zaplecza technologicznego zakładów oferujących usługi introligatorskie. Dzięki proponowanym przez nas urządzeniom Twoja firma może rozszerzyć swój dotychczasowy asortyment usług poligraficznych o nowe rozwiązania. Pozwala to na rozbudowę parku maszynowego na własny użytek, jak również umożliwia realizowanie zleceń od innych firm.

AUTOMATY DO PRODUKCJI OKŁADEK (CASE MAKER)

- QFM 460C / 600C / 750C

AUTOMATYCZNE LINIE DO PRODUKCJI PUDEŁEK PRZESTRZENNYCH

- S600-Y

AUTOMATY DO KASZEROWANIA

- FMZ G1650 II-K

KASZERÓWKI

- QNB 460B / 600B / 700B

AUTOMATY DO WSTAWIANIA MAGNESÓW

- JX-620A

MASZYNY DO FREZOWANIA

- SW-600M

MASZYNY DO RYCOWANIA TEKURY

- SW-900, SW-900QS

AUTOMAT DO PRODUKCJI OKŁADEK (CASE MAKER)

Z WISKOMETREM

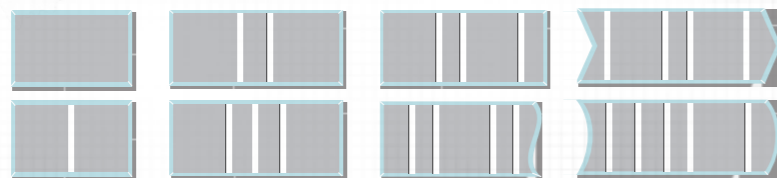

DOKŁAD-
NOŚĆ DO
0.3 MM

QFM 440 - 600 B-Y
DOKŁADNOŚĆ
DO **0.1** MM

QFM 440B-Y / 600B-Y

Model	440B-Y	600B-Y
Długość papieru	190 - 830 mm	190 - 1030 mm
Szerokość papieru	100 - 460 mm	100 - 630 mm
Gramatura papieru	80 - 200 g/m ²	80 - 200 g/m ²
Grubość kartonu	1 - 3 mm	1 - 3 mm
Min. szerokość grzbietu	8 mm	8 mm
Prędkość pracy	0 - 30 arkuszy/min	0 - 30 arkuszy/min
Pobór mocy	12 kW	13 kW
Waga	4 T	5 T
Wymiary maszyny	9.2 x 2.1 x 2.1 m	10 x 2.25 x 2.1 m

AUTOMATYCZNA LINIA DO PRODUKCJI PUDEŁEK

PRZESTRZENNYCH

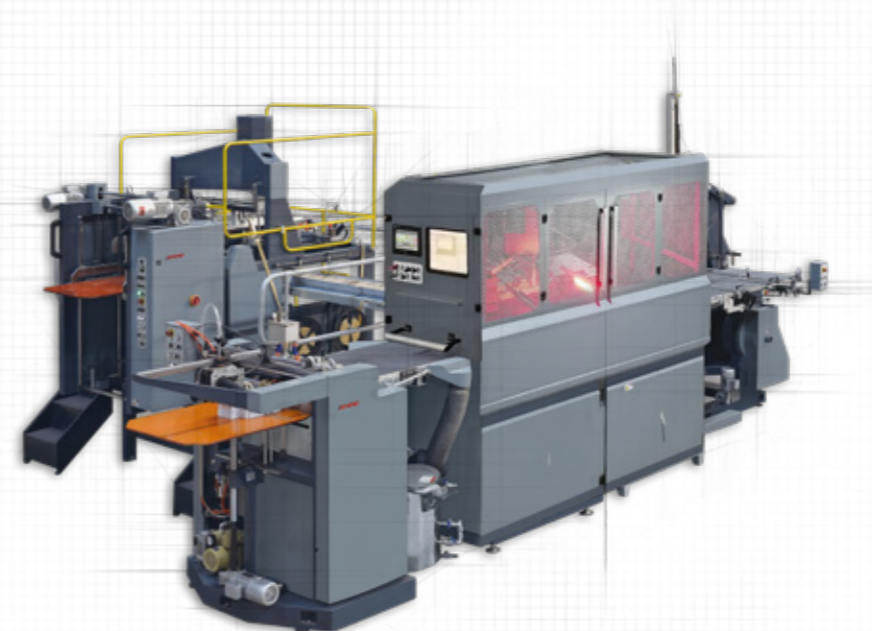

S600-Y

S600Y jest w pełni automatyczną linią do produkcji wysokiej jakości pudełek przestrzennych. Maszyna wykonuje cały proces podawania, klejenia, składania i oklejania pudełek automatycznie. W pełni automatyczna produkcja ze sterowaniem online, systemem pneumatycznym, hydraulicznym i elektroniką. Maszyna pozwala na znaczący wzrost produkcji wysokiej jakości wyrobów, takich jak pudełka na biżuterię, na prezenty, telefony komórkowe czy pudełka do butów.

Wymiary okładziny	A min.	95 mm
	A max.	610 mm
	B min.	180 mm
	B max.	850 mm
Wymiary kartonu	C	600 mm
	D	800 mm
Grubość okładziny	min.	100 g/m ²
	max.	300 g/m ²
Grubość kartonu	T	0.8 - 3 mm
Wymiary gotowego pudełka	W max.	500 mm
	W min.	60 mm
	L max.	400 mm
	L min.	100 mm
	H max. H min.	125 mm 15 mm
Głębokość zawinięcia	R min.	7 mm
	R max.	35 mm
Dokładność	± 0.1 mm	
Prędkość produkcji	< 35 pudełek /min	
Wysokość stosu okładziny	300 mm	
Wysokość stosu kartonu	1000 mm	
Pobór mocy	18 kW	
Pojemność pojemnika na klej	60 l	
Zużycie powietrza	12 l/min, 0,6 MPa	
Waga	6.8 T	
Gabaryty	6.6 x 5.8 x 3.25 m	

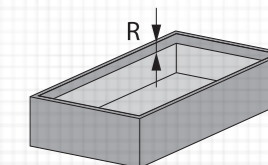
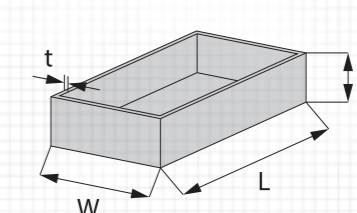
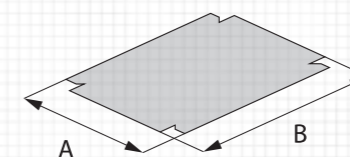
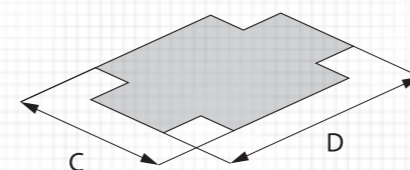

AUTOMAT DO KASZEROWANIA

Z ODWRACANIEM STOSU, NA LICENCJI TÜNKERSA



LICENCJA
TÜNKERSA

FMZ G1650 II-K

Max. wielkość arkusza	1650 x 1650 mm
Min. wielkość arkusza	500 x 400 mm
Max. grubość kaszerowania	12 mm
Dokładność laminowania, karton + karton, pasowanie czołowe	± 0.5 mm
Dokładność laminowania, karton + tektura falista, pasowanie boczne	± 1.0 mm
Max. szybkość pracy (karton + karton)	12000 arkuszy/h
Max. szybkość pracy (karton + tektura falista)	8000 arkuszy/h
Gramatura	Górny arkusz: karton 128 - 500 g/m ² Dolny arkusz: fala A, B, C, E, F; 3- lub 5-warstwowa tektura falista lub karton ≥ 300 g/m ²
Poziom hałasu	≤ 85 dB
Pobór mocy	30.8 kW
Waga	13.7 T
Gabaryty	25.56 x 2.5 x 3 m

KASZERÓWKA

Z AUTOMATYCZNYM POZYCJONOWANIEM TEKSTURY

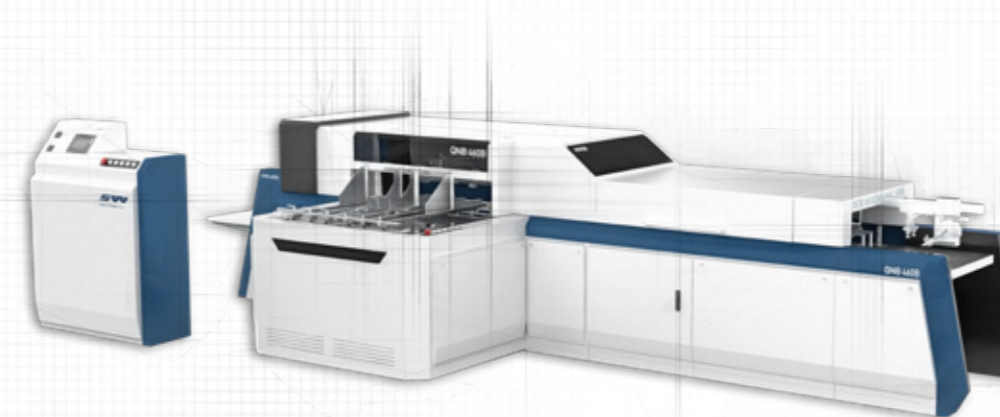

DOKŁAD-
NOŚĆ DO
0.25 MM

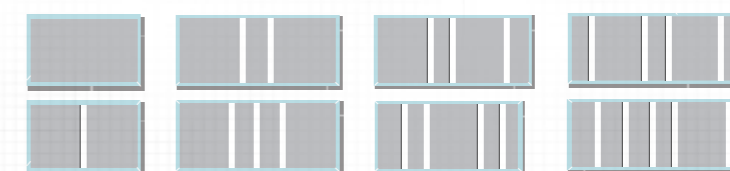

QNB 460B / 600B

Model	QNB-460B	QNB-600B
Długość papieru	190 - 830 mm	190 - 1030 mm
Szerokość papieru	100 - 460 mm	100 - 630 mm
Gramatura papieru	80 - 300 g/m ²	80 - 300 g/m ²
Grubość kartonu	1 - 3 mm	1 - 3 mm
Prędkość pracy	0 - 35 arkuszy/min	0 - 35 arkuszy/min
Pobór mocy	11 kW	13 kW
Waga	2.5 T	3 T
Gabaryty	4.9 x 2.15 x 1.5 m	6.8 x 2.6 x 1.55 m

AUTOMAT DO WSTAWIANIA MAGNESÓW Z SYSTEMEM FREZOWANIA



Automatycznie podaje tekturę, frezuje, klei, wstawia magnesy. Świetna alternatywa dla pracy wykonywanej ręcznie.

- Automatyczny podajnik non-stop.
- Automatyczne frezowanie otworów: głębokość otworów można dostosować. Odpady są automatycznie usuwane przez podłączony odkurzacz.
- Automatyczne klejenie: ilość i miejsce podania kleju można dostosować do produktu.
- Automatyczne wstawianie: może wstawiać 1 lub 2 sztuki magnesu/żelaznego krążka.

JX-620A

Wymiary tektury	max. 1000 x 500 mm min. 200 x 100 mm
Grubość tektury	1 - 2.5 mm
Średnica magnesów	8 - 20 mm
Ilość magnesów	1 - 2 szt.
Prędkość	<25 szt./min.
Zapotrzebowanie na powietrze	0.6 MPa
Pobór prądu	6.5 kW
Waga	1 T
Gabaryty	3 x 1.5 x 1.7 m

MASZYNA DO FREZOWANIA OTWORÓW POD MAGNESY

SW-600M

Głowice	10mm, 12mm, 14mm, 16mm (2 wymiary gratis z maszyną)
Szybkość pracy	10 - 20 szt./min.
Rozstaw ryców	0 - 830 mm
Pobór mocy	2 kW
Waga	122 kg
Gabaryty	0.7 x 0.65 x 1.1 m



AUTOMAT DO FREZOWANIA / RYCOWANIA TEKTURY

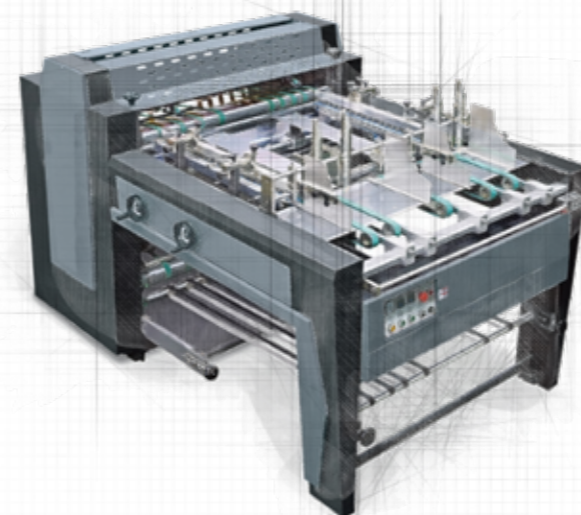

SW-900

Szerokość tektury	130 - 930 mm
Długość tektury	130 - 600 mm
Rozstaw ryców	2 - 830 mm
Grubość i gramatura tektury	300 g/m ² - 3.4 mm
Stopień rycowania	80 - 140 ° (regulowany)
Ilość ryców	do 9 jednocześnie
Szybkość	10 - 35 m/min
Waga	1.5 T
Gabaryty	2.6 x 1.4 x 1.8 m

MASZYNA DO FREZOWANIA / RYCOWANIA TEKTURY

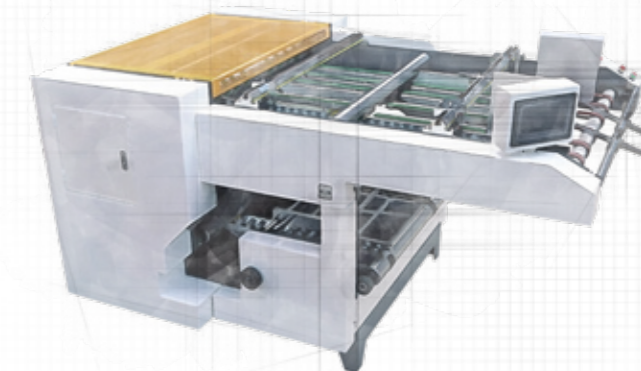

SW-900QS

Grubość tektury	1 - 4 mm
Max. format tektury	550 x 800 mm
Min. format tektury	130 x 130 mm
Min. dł. odcinanego narożnika	13 mm
Dokładność	±0.1
Możliwy kąt nacinania	85-135° (regulowany)
Ilość noży tnących	4 sztuki przy 2 podajnikach (można dostosować)
Max. ilość rycowanych linii	9
Ilość głowic do noży	9 sztuk - 5 zestawów 90° i 4 zestawy 120°
Prędkość	100-110 szt./min dla 1 podajnika
Pobór mocy	4 kW
Gabaryty	24 x 15.32 x 14 m

06

OPAKOWANIA DO ŻYWNOCI

AUTOMATY DO PRODUKCJI PUDEŁEK DO ŻYWNOCI

- HBJ-D800

AUTOMATY DO PRODUKCJI KUBKÓW PAPIEROWYCH

- SCM-601

AUTOMATY DO FORMOWANIA TALERZY PAPIEROWYCH

- WS-3300N

AUTOMATY DO PRODUKCJI SŁOMEK PAPIEROWYCH

- FM-ZG

MASZYNY DO POJEDYNCZEGO PAKOWANIA SŁOMEK DO PICIA

- JX-031

Producenci żywności coraz chętniej sięgają po ekologiczne opakowania wykonane z papieru. Tutaj znajdują Państwo naszą ofertę dla firm chcących produkować ekologiczne pudełka na żywność, kubki i talerze z papieru czy, zdobywające coraz większą popularność, papierowe słomki. Prezentowane maszyny znacząco zwiększą Wasze możliwości produkcyjne. Można je także konfigurować według indywidualnych potrzeb Kupującego.

Posiadamy doświadczenie w dostosowywaniu oferowanych maszyn do przemysłu spożywczego i współpracujemy z firmami, które pomagają uzyskać stosowne certyfikaty dopuszczenia.

AUTOMAT DO PRODUKCJI PUDEŁEK DO ŻYWNOCI

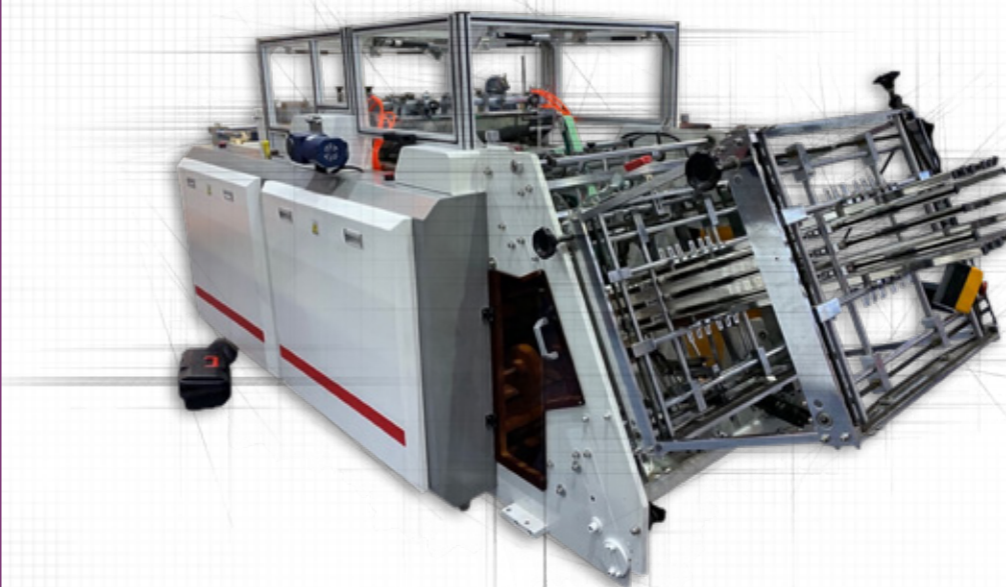

HBJ-D800

Wydajność maszyny	50 - 180 szt/min
Rodzaj materiału	tektura biała, tektura falista do 1,5mm, papier powlekany PE, papier typu kraft
Gramatura	200 - 600 g/m ²
Pobór mocy	5 kW
Waga	1.8 T
Gabaryty	3.6 x 1.5 x 1.7 m

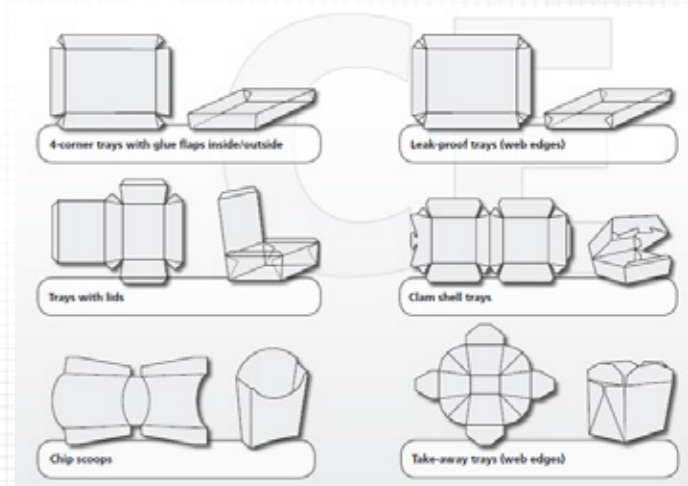

AUTOMAT DO PRODUKCJI KUBKÓW PAPIEROWYCH



SCM-601

Pojemność kubka	120 - 470 ml
Rodzaj materiału	pojedynczy lub podwójnie powlekany PE
Grubość materiału	210 - 340 g/m ² (0.27 - 0.44 mm)
Prędkość produkcji	do 120 szt./min.
Pobór mocy	12 kW
Moc całkowita	20 kW
Waga	3.6 T
Gabaryty	2.7 x 1.8 x 1.8 m

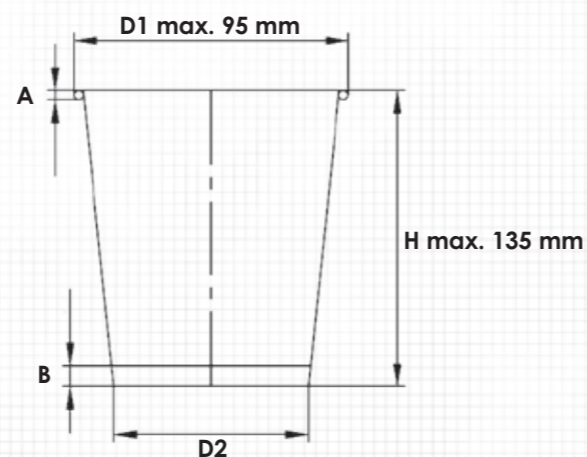

AUTOMAT DO FORMOWANIA TALERZY PAPIEROWYCH



WS-3300N

Rozmiar talerza	Talerz okrągły	średnica	wysokość	
	Min	5"	15 mm	
Max	10"	25 mm		
Rozmiar talerza	Talerz prostokątny/ kwadratowy	długość	szerokość	wysokość
	Min	120 mm	120 mm	15 mm
	Max	270 mm	230 mm	25 mm
Prędkość pracy	40 - 50 szt./min.			
Papier	1PE / OPP / PP / PET, niepowlekany 320 g/m ² ± 20 g/m ²			
Moc całkowita	9 - 12 kW			
Powietrze	Sprężone powietrze pk. 500 l/min			
Waga	1.3 T + system hydrauliczny 0.12 T			
Gabaryty	4 x 2 x 2.1 m + system hydrauliczny: 0.8 x 1 x 0.8 m			

AUTOMAT DO PRODUKCJI SŁOMEK PAPIEROWYCH

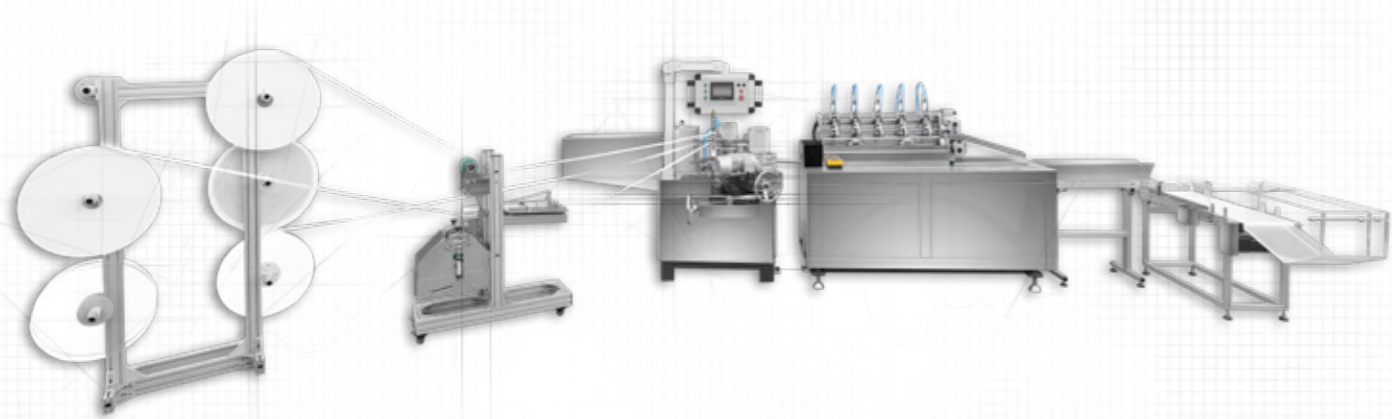

FM-ZG

Tulejarka FM-ZG to idealna maszyna do produkcji słomek papierowych - produktu, który w wielu krajach wyparł już słomki wykonane z tworzyw sztucznych. Maszyna składa się z następujących sekcji:

- odwijającej papier
- klejącej
- skręcającej
- odcinającej
- transportującej gotowe produkty
- zbierającej

- Zastosowano programowalny sterownik logiczny (PLC). Parametry maszyny można wyświetlić na ekranie dotykowym.
- Numerycznie sterowane urządzenie do cięcia - wysoka precyzja cięcia.
- Automatyczne cięcie, automatyczne opadanie rurki, automatyczna zmiana prędkości i cofanie.
- Cięcie nożami okrągłymi, linia cięcia bardziej gładka, praca bardziej stabilna.
- Zastosowanie wielu noży w linii - nie ma potrzeby dodatkowego cięcia, oszczędność czasu i pracy.
- Pojemnik na klej ze stali nierdzewnej, poliuretanowy skrobak i nóż stalowy - wytrzymałe i trwałe.
- Automatyczny system smarowania.

Noże do cięcia	6 zestawów
Operator	2 osoby
Prędkość nawijania	10 - 60 m/min.
Ciężenie powietrza	0.6 MPa
Pobór mocy	6 kW
Gabaryty	5.6 x 1.6 x 1.75 m

Ilość warstw papieru	1 - 4 warstwy
Średnica słomki	6 - 12 mm
Grubość ścianki słomki	0.3 - 1 mm
Długość słomki	100 - 800 mm
Ilość głowic odwijających	2

MASZYNA DO POJEDYNCZEGO PAKOWANIA SŁOMEK DO NAPOJÓW

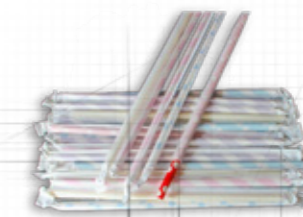
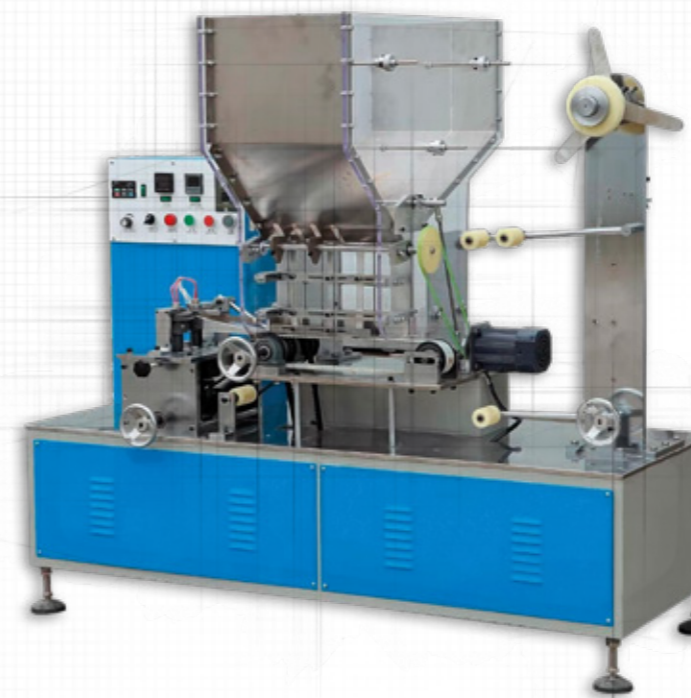

JX-031

Maszyna do pakowania słomek w papierowe lub foliowe saszetki. Urządzenie idealne do pakowania słomek papierowych. Tak zapakowany produkt jest dobrze chroniony przed czynnikami zewnętrznymi czy zabrudzeniem. Do pakowania można użyć papieru lub folii BOPP.

- wysoka prędkość, którą można dostosować do własnych potrzeb,
- system automatycznego zliczania,
- stabilna praca,
- łatwość obsługi.

Silnik	0.75 kW, sterowany przetwornicą częstotliwości
Wydajność	400 - 600 szt./min. (papier) 400 - 500 szt./min. (folia BOPP)
Sposób pakowania	zgrzew trójstronny
Materiał	papier, folia BOPP
Parametry słomki	średnica: 5 - 13 mm długość: 140 - 260 mm
Waga	300 kg
Gabaryty	1.5 x 0.8 x 1.5 m

07

INNE MASZyny

MASZyny DO POWLEKANIA WOSKIEM

- FM-L1200

MASZyny FLEKSOGRAFICZNE

- FM-B920
- ZYKM-1628

MASZyny DO PRODUKCJI TOREB PAPIEROWYCH

- RZFD-330
- ZB-1200S-430

AUTOMATY DO PRODUKCJI OKRĄGLYCH UCHWYTÓW

- FY-88

Jedną z najdynamiczniej rozwijających się dziedzin poligrafii jest obecnie fleksografia. Widać to zwłaszcza w branży opakowaniowej. Dlatego w naszej ofercie nie mogło zabraknąć maszyn fleksograficznych. Oferujemy maszyny drukujące z roli (papier już od 18 g/m²), a także z arkusza (tektura falista).

W tym dziale znajdują Państwo również maszyny do produkcji ekologicznych toreb z papieru, dzięki którym wyprodukujecie zarówno torebki do pakowania żywności, jak i torby zakupowe czy prezentowe. Mamy do wyboru maszyny produkujące z roli lub z arkusza, wklejające uchwyt ze skręcanego sznurka lub płaski. Maszyny można konfigurować i dostosować do indywidualnych potrzeb Klienta.

MASZYNA DO POWLEKANIA WOSKIEM

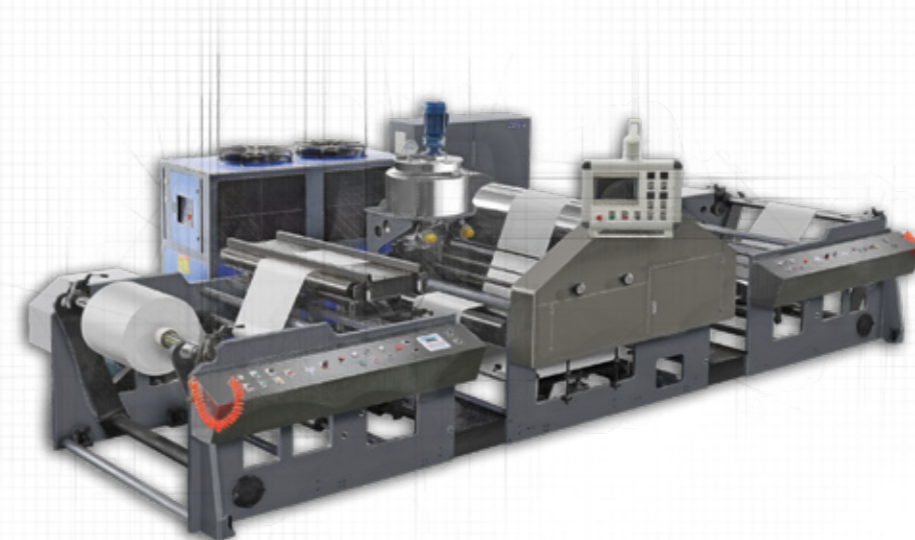

FM-L1200

Max. średnica na odwijaniu	1524 mm
Max. szerokość roli	1200 mm
Wew. średnica gilzy papieru	3"
Zakres ustawiania napięcia	3 ~ 50 kg
Dokładność kontroli napięcia	+ 0.5 kg
Magnetyczny wyłącznik zasilania	1 szt.
Wał rozprężny (3")	1 szt.
Podnośnik hydrauliczny HOB125 * 450-CB	1 szt.
Czujnik napięcia (100N)	2 szt.
Automatyczny regulator napięcia (ZXT-B-1000)	1 szt.
Walek mierzący naprężenie	1 szt.

- Pojedyncza jednostka odwijająca papier z wałem rozprężnym.
- Wał rozprężny typu Convex key
- Hamulec magnetyczny, automatyczna kontrola napięcia, stała kontrola napięcia
- Ostrzeżenie o zmianie rolki papieru (średnica rozwijanej rolki papieru jest zbyt mała, automatyczny alarm)
- Automatycznie się wyłącza, jeśli zerwie się lub skończy papier
- Hydrauliczne urządzenie do załadunku i rozładunku

MASZYNA FLEKSOGRAFICZNA

5-KOLOROWA Z SEKCJĄ TŁOCZENIA



DOSTĘPNE SĄ RÓWNIŻ MODELE:
B1000, B1200, B1320

FM-B920

Max. szerokość wstęgi	920 mm
Max. szerokość zadruku	900 mm
Max. szerokość sztancowania	900 mm
Powtarzanie nadruku - zakres	286 - 1200 mm
Powtarzanie sztancowania - zakres	286 - 1200 mm
Max. średnica odwijaka	1524 mm
Max. średnica nawijaka	1524 mm
Max. prędkość mechaniczna	150 m/min
Max. prędkość drukowania	120 m/min
Średnica wałka wstęgi	100 mm
Wewnętrzna średnica gilzy	3" lub 6"
Grubość płyty	1.7 mm

Grubość taśmy dwustronnej	0.38 mm
Moc podstawowego silnika	11 kW
Dokładność regitrów	± 0.12 mm
Zakres kontroli	0 - 50 kg
Suszenie	- suszenie gorącym powietrzem - suszenie IR
Stosowana farba drukowa	- farba na bazie wody - farba UV
Dopuszczalne materiały	- lekki papier powlekany - materiały kartonowe - papier siarczanowy (Kraft) - papier chromowany - tapeta z PCV - papier laminowany - biały papier tekturowy - papier aluminiowy
Gramatura materiałów	18 - 250 g/m ²

MASZYNA FLEKSOGRAFICZNA DO TEKTURNY

Z SUSZENIEM I WYKŁADANIEM



ZYKM-1628

Max. prędkość pracy	120 arkuszy/min
Max. format arkusza	1600 x 2600 mm
Max. format arkusza - podawanie alternatywne	1800 x 2500 mm
Min. format arkusza	420 x 650 mm
Max. obszar zadruku	1550 x 2500 mm
Boczna regulacja cylindra drukującego	10 mm
Grubość płyty drukarskiej (w tym podkład)	7.2 mm
Nadaje się do drukowania tektury falistej	A B C E A/B B/C B/E C/E
Max. wysokość stosu	1600 mm
Skomputeryzowany system operacyjny	pojemność pamięci: 999 ustawień
Moc całkowita maszyny	90 kW (wraz z jednostką suszącą)

AUTOMAT DO PRODUKCJI TOREB PAPIEROWYCH Z ROLI

NA MASZYNIE MOŻLIWE JEST WYKONANIE WYDRUKÓW METODĄ FLEXO (MAX 2 KOLORY)



RZFD-330

Długość torby papierowej	270-530 mm
Szerokość torby papierowej	120-330 mm
Szerokość dna torby papierowej	60-180 mm
Grubość papieru	60-170 g/m ²
Prędkość maszyny	30-220 szt./min
Prędkość produkcji torby papierowej	30-180 szt./min

Szerokość rolki papieru	380-1050 mm
Średnica rolki papieru	1200 mm
Moc	18.5 kW
Waga	8500 kg
Gabaryty	9 x 3.45 x 1.9 m

ARKUSZOWA MASZYNA DO PRODUKCJI TOREB PAPIEROWYCH

Z KLOCKOWYM DNEM

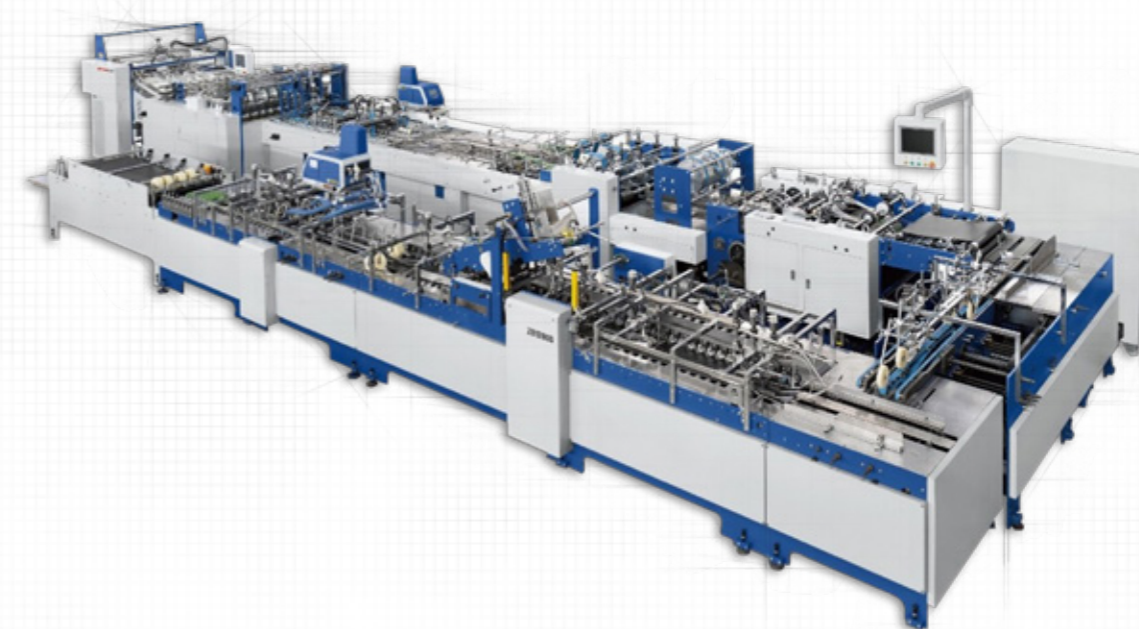

ZB-1200S-430

Max. rozmiar arkusza	1200 x 600 mm
Min. rozmiar arkusza	540 x 320 mm
Gramatura papieru	190 - 300 g/m ²
Szerokość torebki (front)	180 - 430 mm
Szerokość dna torebki	80 - 175 mm
Wysokość torebki	220 - 500 mm
Głębokość górnego zagięcia	30 - 70 mm
Długość wzmocnienia (łaty)	170 - 420 mm

Szerokość wzmocnienia (łaty)	70 - 165 mm
Gramatura wzmocnienia (łaty)	250 - 400 g/m ²
Prędkość (wydajność)	50 - 80 szt./min
Rodzaj kleju	zimny klej termotopliwy na bazie wody 2 zestawy do klejenia na gorąco marki Nordson
Moc maszyny	16 kW
Waga	16.4 T
Gabaryty	14.4 x 4.9 x 1.8 m

AUTOMAT DO PRODUKCJI OKRĄGLYCH UCHWYTÓW

WKLEJANYCH W TORBY PAPIEROWE

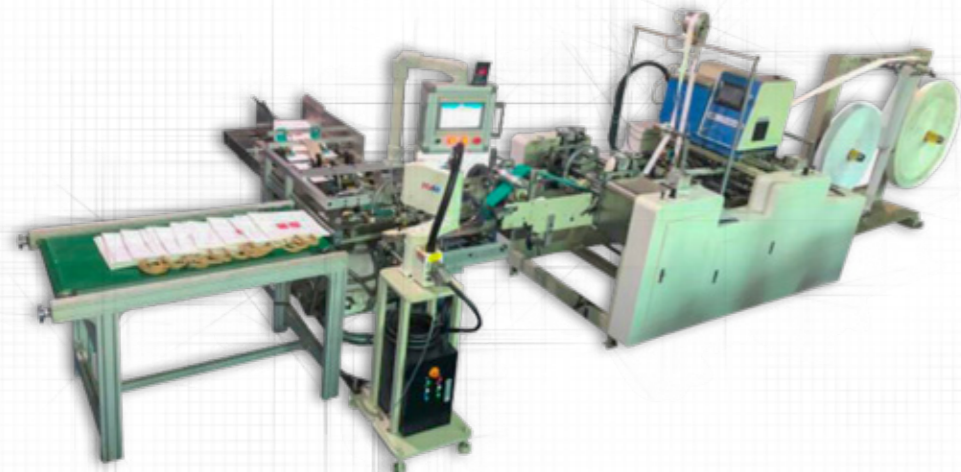

FY-88

Długość uchwytu	152 mm
Szerokość papieru	40 mm
Długość sznurka papierowego	360 mm
wysokość sznurka papierowego	140 mm
Szerokość torebki	250 - 400 mm
Wysokość torebki	250 - 450 mm
Prędkość produkcji	30 - 35 szt/min

Marka silnika	Longbang
Moc silnika	10 kW
Marka serwowatorów	Siemens
Moc serwowatorów	750 W / grupa
Marka kontrolerów PLC	Siemens
Marka urządzenia klejącego	Huangshang Taiwan
Ramię mechaniczne	HIWIN Taiwan
Gabaryty	6 x 1.6 x 1.5 m

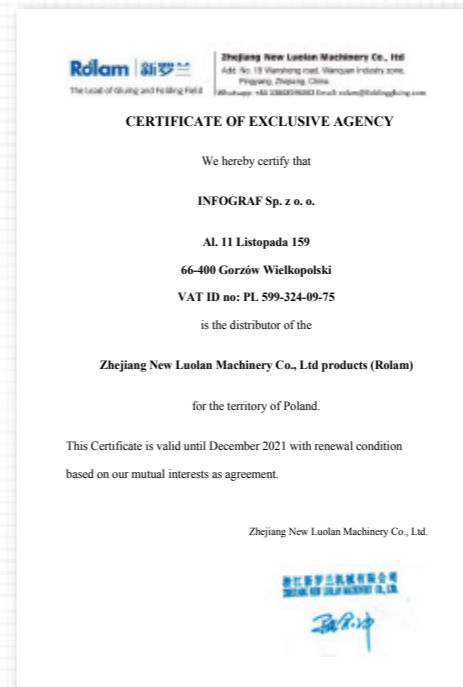

Bezpośredni importer nowych maszyn

- automatów do sztancowania i złocenia (karton, tektura)
- składarko-sklejarek do pudełek (karton, tektura)
- automatów do kaszerowania oraz produkcji okładek i segregatorów
- przemysłowych laminatorów, przekrawaczy do papieru i bobiniarek
- maszyn do produkcji opakowań spożywczych

Przedstawiciel handlowy – kontakt:

www.infograf.eu
email: **biuro@infograf.eu**
biuro tel. **+48 513 700 322**

dział handlowy:
tel. **+48 501 262 552**

dział serwisu:
tel. **+48 501 790 552**